



OPTISOUND 3030 C Handbuch

Ultraschallfüllstandmessgerät

Vierleiter 4 ... 20 mA/HART



KROHNE

Inhaltsverzeichnis

| | | |
|----------|---|-----------|
| 1 | Zu diesem Dokument..... | 3 |
| 1.1 | Funktion | 3 |
| 1.2 | Zielgruppe | 3 |
| 1.3 | Verwendete Symbolik..... | 3 |
| 2 | Zu Ihrer Sicherheit | 4 |
| 2.1 | Autorisiertes Personal | 4 |
| 2.2 | Bestimmungsgemäße Verwendung..... | 4 |
| 2.3 | Warnung vor Fehlgebrauch | 4 |
| 2.4 | Allgemeine Sicherheitshinweise..... | 4 |
| 2.5 | EU-Konformität..... | 5 |
| 2.6 | Erfüllung von NAMUR-Empfehlungen | 5 |
| 3 | Produktbeschreibung..... | 6 |
| 3.1 | Aufbau..... | 6 |
| 3.2 | Arbeitsweise..... | 7 |
| 3.3 | Verpackung, Transport und Lagerung..... | 7 |
| 4 | Montieren..... | 9 |
| 4.1 | Allgemeine Hinweise..... | 9 |
| 4.2 | Montagehinweise | 11 |
| 5 | An die Spannungsversorgung anschließen..... | 17 |
| 5.1 | Anschluss vorbereiten | 17 |
| 5.2 | Anschlussschritte | 18 |
| 5.3 | Anschlussplan Zweikammergehäuse..... | 20 |
| 5.4 | Einschaltphase..... | 21 |
| 6 | In Betrieb nehmen mit dem Anzeige- und Bedienmodul | 22 |
| 6.1 | Anzeige- und Bedienmodul einsetzen | 22 |
| 6.2 | Bediensystem | 23 |
| 6.3 | Inbetriebnahmeschritte..... | 23 |
| 6.4 | Menüplan | 36 |
| 6.5 | Sicherung der Parametrierdaten | 37 |
| 7 | Instandhalten und Störungen beseitigen..... | 38 |
| 7.1 | Instandhalten..... | 38 |
| 7.2 | Störungen beseitigen | 38 |
| 7.3 | Elektronikeinsatz tauschen..... | 39 |
| 7.4 | Vorgehen im Reparaturfall | 39 |
| 8 | Ausbauen..... | 40 |
| 8.1 | Ausbauschnitte | 40 |
| 8.2 | Entsorgen..... | 40 |
| 9 | Anhang..... | 41 |
| 9.1 | Technische Daten..... | 41 |
| 9.2 | Maße..... | 45 |
| 9.3 | Warenzeichen | 46 |

1 Zu diesem Dokument

1.1 Funktion

Die vorliegende Anleitung liefert Ihnen die erforderlichen Informationen für Montage, Anschluss und Inbetriebnahme sowie wichtige Hinweise für Wartung, Störungsbeseitigung, den Austausch von Teilen und die Sicherheit des Anwenders. Lesen Sie diese deshalb vor der Inbetriebnahme und bewahren Sie sie als Produktbestandteil in unmittelbarer Nähe des Gerätes jederzeit zugänglich auf.

1.2 Zielgruppe

Diese Betriebsanleitung richtet sich an ausgebildetes Fachpersonal. Der Inhalt dieser Anleitung muss dem Fachpersonal zugänglich gemacht und umgesetzt werden.

1.3 Verwendete Symbolik



Information, Hinweis, Tipp: Dieses Symbol kennzeichnet hilfreiche Zusatzinformationen und Tipps für erfolgreiches Arbeiten.



Hinweis: Dieses Symbol kennzeichnet Hinweise zur Vermeidung von Störungen, Fehlfunktionen, Geräte- oder Anlagenschäden.



Vorsicht: Nichtbeachten der mit diesem Symbol gekennzeichneten Informationen kann einen Personenschaden zur Folge haben.



Warnung: Nichtbeachten der mit diesem Symbol gekennzeichneten Informationen kann einen ernsthaften oder tödlichen Personenschaden zur Folge haben.



Gefahr: Nichtbeachten der mit diesem Symbol gekennzeichneten Informationen wird einen ernsthaften oder tödlichen Personenschaden zur Folge haben.



Ex-Anwendungen

Dieses Symbol kennzeichnet besondere Hinweise für Ex-Anwendungen.

- **Liste**

Der vorangestellte Punkt kennzeichnet eine Liste ohne zwingende Reihenfolge.

- 1 **Handlungsfolge**

Vorangestellte Zahlen kennzeichnen aufeinander folgende Handlungsschritte.



Entsorgung

Dieses Symbol kennzeichnet besondere Hinweise zur Entsorgung.

2 Zu Ihrer Sicherheit

2.1 Autorisiertes Personal

Sämtliche in dieser Dokumentation beschriebenen Handhabungen dürfen nur durch ausgebildetes und vom Anlagenbetreiber autorisiertes Fachpersonal durchgeführt werden.

Bei Arbeiten am und mit dem Gerät ist immer die erforderliche persönliche Schutzausrüstung zu tragen.

2.2 Bestimmungsgemäße Verwendung

Der OPTISOUND 3030 C ist ein Sensor zur kontinuierlichen Füllstandmessung.

Detaillierte Angaben zum Anwendungsbereich finden Sie in Kapitel "*Produktbeschreibung*".

Die Betriebssicherheit des Gerätes ist nur bei bestimmungsgemäßer Verwendung entsprechend den Angaben in der Betriebsanleitung sowie in den evtl. ergänzenden Anleitungen gegeben.

2.3 Warnung vor Fehlgebrauch

Bei nicht sachgerechter oder nicht bestimmungsgemäßer Verwendung können von diesem Produkt anwendungsspezifische Gefahren ausgehen, so z. B. ein Überlauf des Behälters durch falsche Montage oder Einstellung. Dies kann Sach-, Personen- oder Umweltschäden zur Folge haben. Weiterhin können dadurch die Schutzeigenschaften des Gerätes beeinträchtigt werden.

2.4 Allgemeine Sicherheitshinweise

Das Gerät entspricht dem Stand der Technik unter Beachtung der üblichen Vorschriften und Richtlinien. Es darf nur in technisch einwandfreiem und betriebssicherem Zustand betrieben werden. Der Betreiber ist für den störungsfreien Betrieb des Gerätes verantwortlich. Beim Einsatz in aggressiven oder korrosiven Medien, bei denen eine Fehlfunktion des Gerätes zu einer Gefährdung führen kann, hat sich der Betreiber durch geeignete Maßnahmen von der korrekten Funktion des Gerätes zu überzeugen.

Durch den Anwender sind die Sicherheitshinweise in dieser Betriebsanleitung, die landesspezifischen Installationsstandards sowie die geltenden Sicherheitsbestimmungen und Unfallverhütungsvorschriften zu beachten.

Eingriffe über die in der Betriebsanleitung beschriebenen Handhabungen hinaus dürfen aus Sicherheits- und Gewährleistungsgründen nur durch vom Hersteller autorisiertes Personal vorgenommen werden. Eigenmächtige Umbauten oder Veränderungen sind ausdrücklich untersagt. Aus Sicherheitsgründen darf nur das vom Hersteller benannte Zubehör verwendet werden.

Um Gefährdungen zu vermeiden, sind die auf dem Gerät angebrachten Sicherheitskennzeichen und -hinweise zu beachten.

2.5 EU-Konformität

Das Gerät erfüllt die gesetzlichen Anforderungen der zutreffenden EU-Richtlinien. Mit der CE-Kennzeichnung bestätigen wir die Konformität des Gerätes mit diesen Richtlinien.

Die EU-Konformitätserklärung finden Sie auf unserer Homepage.

Elektromagnetische Verträglichkeit

Die Geräte sind für den Einsatz in industrieller Umgebung vorgesehen. Dabei ist mit leitungsgebundenen und abgestrahlten Störgrößen zu rechnen, wie bei einem Gerät der Klasse A nach EN 61326-1 üblich. Sollte das Gerät in anderer Umgebung eingesetzt werden, so ist die elektromagnetische Verträglichkeit zu anderen Geräten durch geeignete Maßnahmen sicherzustellen.

2.6 Erfüllung von NAMUR-Empfehlungen

Die NAMUR ist die Interessengemeinschaft Automatisierungstechnik in der Prozessindustrie in Deutschland. Die herausgegebenen NAMUR-Empfehlungen gelten als Standards in der Feldinstrumentierung.

Das Gerät erfüllt die Anforderungen folgender NAMUR-Empfehlungen:

- NE 21: 2012 – Elektromagnetische Verträglichkeit von Betriebsmitteln
- NE 43 – Signalpegel für die Ausfallinformation von Messumformern
- NE 53 – Kompatibilität von Feldgeräten und Anzeige-/Bedienkomponenten

Weitere Informationen siehe www.namur.de.

3 Produktbeschreibung

3.1 Aufbau

Lieferumfang

Der Lieferumfang besteht aus:

- Ultraschallsensor OPTISOUND 3030 C
- Optional Montagebügel bzw. Überwurfflansch
- Dokumentation
 - Dieser Betriebsanleitung
 - Ex-spezifischen Sicherheitshinweisen (bei Ex-Ausführungen)
 - Betriebsanleitung "Anzeige- und Bedienmodul" (optional)
 - Ggf. weiteren Bescheinigungen



Information:

In dieser Betriebsanleitung werden auch optionale Gerätemerkmale beschrieben. Der jeweilige Lieferumfang ergibt sich aus der Bestellspezifikation.

Komponenten

Der OPTISOUND 3030 C besteht aus den Komponenten:

- Prozessanschluss mit Schallwandler
- Gehäuse mit Elektronik
- Gehäusedeckel mit darunter liegendem Anzeige- und Bedienmodul (optional)

Die Komponenten stehen in unterschiedlichen Ausführungen zur Verfügung.



Abb. 1: OPTISOUND 3030 C, Aluminium-Zweikammergehäuse

- 1 Gehäusedeckel mit darunter liegendem Anzeige- und Bedienmodul (optional)
- 2 Gehäuse mit Elektronik
- 3 Prozessanschluss mit Schallwandler

Typschild

Das Typschild enthält die wichtigsten Daten zur Identifikation und zum Einsatz des Gerätes:

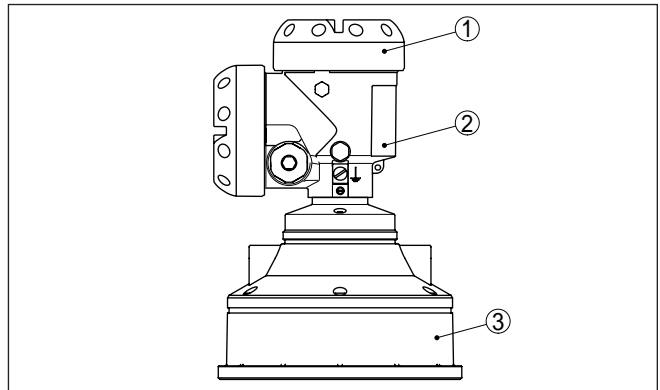
- Gerätetyp
- Artikel- und Seriennummer Gerät

- Artikelnummern Dokumentation
- Technische Daten: z. B. Zulassungen, Prozesstemperatur, Prozessanschluss/Werkstoff, Signalausgang, Spannungsversorgung, Schutzart

3.2 Arbeitsweise

Anwendungsbereich

Der OPTISOUND 3030 C ist ein Ultraschallsensor zur kontinuierlichen Füllstandmessung. Er ist geeignet für Flüssigkeiten und Schüttgüter in nahezu allen Industriebereichen.

Funktionsprinzip

Vom Schallwandler des Ultraschallsensors werden kurze Ultraschallimpulse auf das zu messende Produkt ausgesendet. Diese werden von der Mediumoberfläche reflektiert und vom Schallwandler als Echos wieder empfangen. Die Laufzeit der Ultraschallimpulse vom Aussenden bis zum Empfangen ist der Distanz und damit der Füllhöhe proportional. Die so ermittelte Füllhöhe wird in ein entsprechendes Ausgangssignal umgewandelt und als Messwert ausgegeben.

Spannungsversorgung

Vierleiterelektronik mit separater Spannungsversorgung.

Der Spannungsversorgungsbereich kann sich je nach Geräteausführung unterscheiden.

Die Daten für die Spannungsversorgung finden Sie in Kapitel "*Technische Daten*".

Die Messwertübertragung erfolgt über den, von der Versorgung getrennten, 4 ... 20 mA/HART-Ausgang.

3.3 Verpackung, Transport und Lagerung

Verpackung

Ihr Gerät wurde auf dem Weg zum Einsatzort durch eine Verpackung geschützt. Dabei sind die üblichen Transportbeanspruchungen durch eine Prüfung in Anlehnung an ISO 4180 abgesichert.

Bei Standardgeräten besteht die Verpackung aus Karton, ist umweltverträglich und wieder verwertbar. Bei Sonderausführungen wird zusätzlich PE-Schaum oder PE-Folie verwendet. Entsorgen Sie das anfallende Verpackungsmaterial über spezialisierte Recyclingbetriebe.

Transport

Der Transport muss unter Berücksichtigung der Hinweise auf der Transportverpackung erfolgen. Nichtbeachtung kann Schäden am Gerät zur Folge haben.

Transportinspektion

Die Lieferung ist bei Erhalt unverzüglich auf Vollständigkeit und eventuelle Transportschäden zu untersuchen. Festgestellte Transportschäden oder verdeckte Mängel sind entsprechend zu behandeln.

Lagerung

Die Packstücke sind bis zur Montage verschlossen und unter Beachtung der außen angebrachten Aufstell- und Lagermarkierungen aufzubewahren.

Packstücke, sofern nicht anders angegeben, nur unter folgenden Bedingungen lagern:

- Nicht im Freien aufbewahren
- Trocken und staubfrei lagern
- Keinen aggressiven Medien aussetzen
- Vor Sonneneinstrahlung schützen
- Mechanische Erschütterungen vermeiden

Lager- und Transporttemperatur

- Lager- und Transporttemperatur siehe Kapitel "*Anhang - Technische Daten - Umgebungsbedingungen*"
- Relative Luftfeuchte 20 ... 85 %

Heben und Tragen

Bei Gerätegewichten über 18 kg (39.68 lbs) sind zum Heben und Tragen dafür geeignete und zugelassene Vorrichtungen einzusetzen.

4 Montieren

4.1 Allgemeine Hinweise

Montageposition

Wählen Sie die Montageposition möglichst so, dass Sie das Gerät beim Montieren und Anschließen sowie für das spätere Nachrüsten eines Anzeige- und Bedienmoduls gut erreichen können. Hierzu lässt sich das Gehäuse ohne Werkzeug um 330° drehen. Darüber hinaus können Sie das Anzeige- und Bedienmodul in 90°-Schritten verdreht einsetzen.

Feuchtigkeit

Verwenden Sie die empfohlenen Kabel (siehe Kapitel "An die Spannungsversorgung anschließen") und ziehen Sie die Kabelverschraubung fest an.

Sie schützen Ihr Gerät zusätzlich gegen das Eindringen von Feuchtigkeit, indem Sie das Anschlusskabel vor der Kabelverschraubung nach unten führen. Regen- und Kondenswasser können so abtropfen. Dies gilt vor allem bei Montage im Freien, in Räumen, in denen mit Feuchtigkeit zu rechnen ist (z. B. durch Reinigungsprozesse) oder an gekühlten bzw. beheizten Behältern.

Stellen Sie zur Erhaltung der Geräteschutzart sicher, dass der Gehäusedeckel im Betrieb geschlossen und ggfs. gesichert ist.



Abb. 2: Maßnahmen gegen das Eindringen von Feuchtigkeit

Kabeleinführungen - NPT-Gewinde Kabelverschraubungen

Metrische Gewinde

Bei Gerätegehäusen mit metrischen Gewinden sind die Kabelverschraubungen werkseitig eingeschraubt. Sie sind durch Kunststoffstopfen als Transportschutz verschlossen.

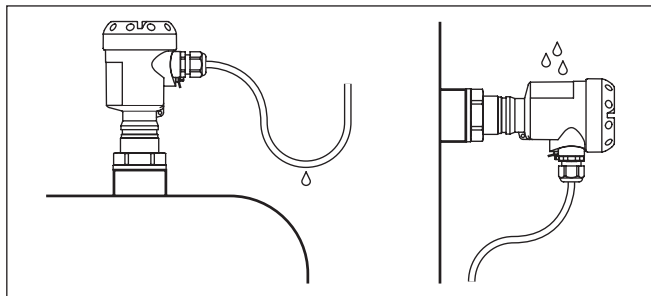
Sie müssen diese Stopfen vor dem elektrischen Anschluss entfernen.

NPT-Gewinde

Bei Gerätegehäusen mit selbstdichtenden NPT-Gewinden können die Kabelverschraubungen nicht werkseitig eingeschraubt werden. Die freien Öffnungen der Kabeleinführungen sind deshalb als Transportschutz mit roten Staubschutzkappen verschlossen.

Sie müssen diese Schutzkappen vor der Inbetriebnahme durch zugelassene Kabelverschraubungen ersetzen oder mit geeigneten Blindstopfen verschließen.

Messbereich

Die Bezugsebene für den Messbereich ist die Unterseite des Schallwandlers.

Beachten Sie, dass unterhalb der Bezugsebene ein Mindestabstand - die sogenannte Blockdistanz - eingehalten werden muss, in dem keine Messung möglich ist. Den genauen Wert der Blockdistanz finden Sie in Kapitel "Technische Daten".



Abb. 3: Mindestabstand zur max. Füllhöhe

- 1 Blockdistanz
- 2 Bezugsebene

**Information:**

Wenn das Medium bis an den Schallwandler gelangt, können sich langfristig Anhaftungen am Schallwandler bilden, die später zu Fehlmessungen führen können.

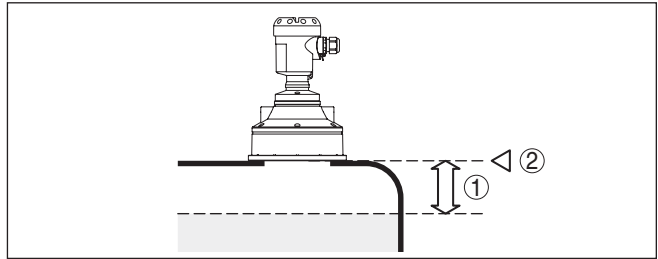

Abb. 4: Messbereich (Arbeitsbereich) und maximale Messdistanz

- 1 voll
- 2 leer (maximale Messdistanz)
- 3 Messbereich

Druck/Vakuum

Überdruck im Behälter beeinflusst den OPTISOUND 3030 C nicht. Unterdruck oder Vakuum bedämpfen Ultraschallimpulse. Dies beeinflusst das Messergebnis, vor allem, wenn der Füllstand sehr niedrig ist. Ab -0,2 bar (-20 kPa) sollten Sie ein anderes Messprinzip verwenden, z. B. Radar oder geführtes Radar (TDR).

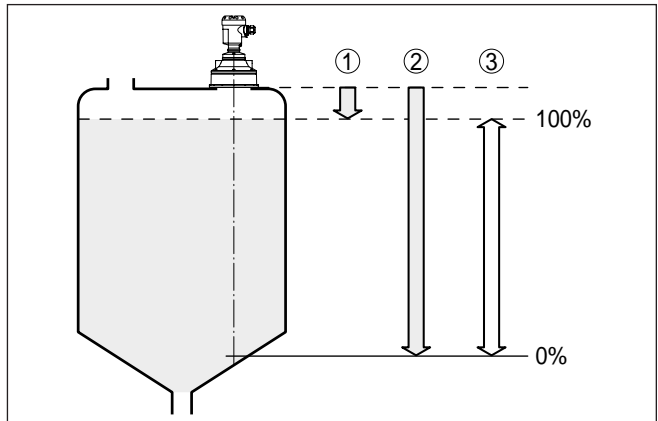
Montageposition

4.2 Montagehinweise

Montieren Sie den OPTISOUND 3030 C an einer Position, die mindestens 200 mm (7.874 in) von der Behälterwand entfernt ist. Wenn der Sensor in Behältern mit Klöpper- oder Runddecken mittig montiert wird, können Vielfachechos entstehen, die durch einen entsprechenden Abgleich ausgeblendet werden können (siehe Kapitel "Inbetriebnahme").

Wenn dieser Abstand nicht eingehalten werden kann, sollte bei der Inbetriebnahme eine Störsignalausblendung durchgeführt werden. Dies gilt vor allem, wenn Anhaftungen an der Behälterwand zu erwarten sind. In diesem Fall empfiehlt es sich, die Störsignalausblendung zu einem späteren Zeitpunkt mit vorhandenen Anhaftungen zu wiederholen.



Abb. 5: Montage an runden Behälterdecken

- 1 Bezugsebene
- 2 Behältermittelpunkt bzw. Symmetrieachse

Bei Behältern mit konischem Boden kann es vorteilhaft sein, den Sensor in Behältermittelpunkt zu montieren, da die Messung dann bis zum Boden möglich ist.

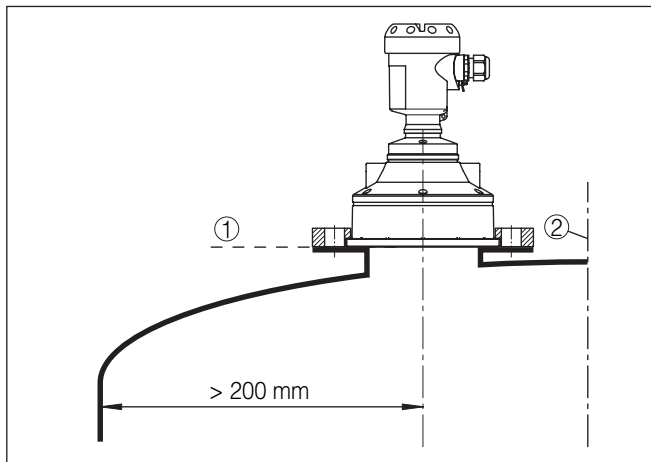

Abb. 6: Behälter mit konischem Boden

Stutzen

Bevorzugt sollten Sie den Schallwandler bündig auf die Behälterdecke montieren.

Bei guten Reflexionseigenschaften des Füllguts können Sie den OP-TISOUND 3030 C auch auf einem Rohrstutzen montieren. Richtwerte der Stutzenhöhen finden Sie in der nachfolgenden Abbildung. Das Stutzenende sollte in diesem Fall glatt und gratfrei, wenn möglich sogar abgerundet sein. Führen Sie eine Störsignalausblendung durch.

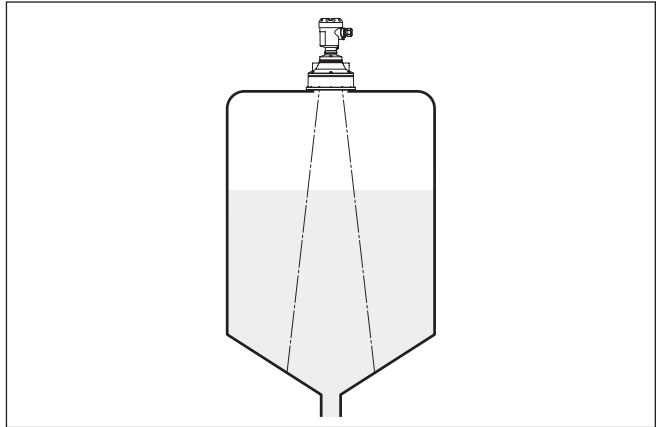

Abb. 7: Abweichende Rohrstutzenmaße

Sensorausrichtung

Richten Sie den Sensor in Flüssigkeiten möglichst senkrecht auf die Mediumoberfläche, um optimale Messergebnisse zu erzielen.

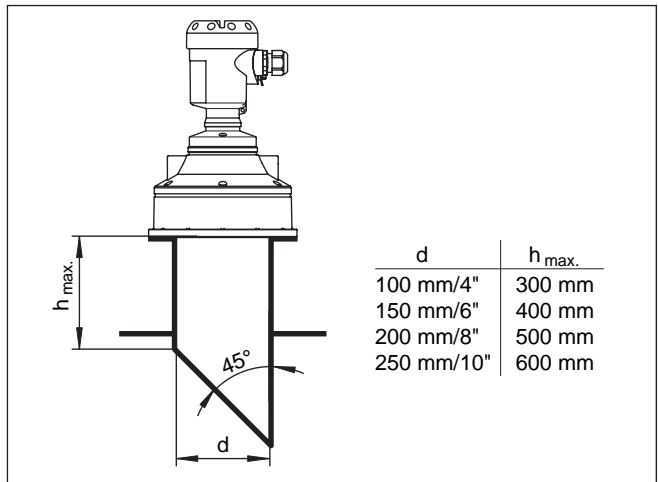

Abb. 8: Ausrichtung in Flüssigkeiten

Um den Sensor optimal auf Schüttgüter auszurichten, können Sie eine Schwenkhalterung (Montagebügel) verwenden.

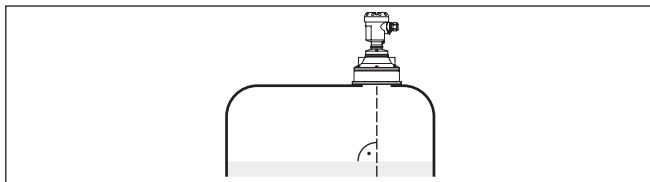

Abb. 9: Ausrichtung in Schüttgütern

Um den Mindestabstand zum Medium zu verringern, können Sie den OPTISOUND 3030 C auch mit einem Umlenkspiegel montieren. Dadurch können Sie Ihren Behälter fast vollständig befüllen. Diese Anordnung eignet sich in erster Linie für offene Behälter wie z. B. Regenüberlaufbecken.

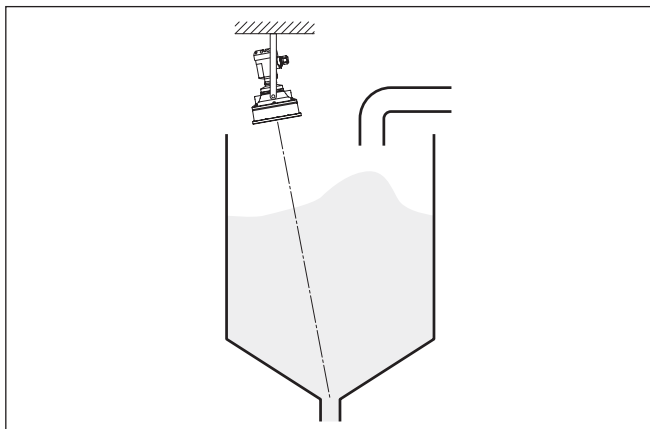

Abb. 10: Umlenkspiegel

Behältereinbauten

Der Einbauort des Ultraschallsensors sollte so gewählt werden, dass keine Einbauten die Ultraschallsignale kreuzen.

Behältereinbauten, wie z. B. Leitern, Grenzschnalter, Heizschlangen, Behälterverstreben etc. können Störschos verursachen und das Nutzecho überlagern. Achten Sie bei der Projektierung Ihrer

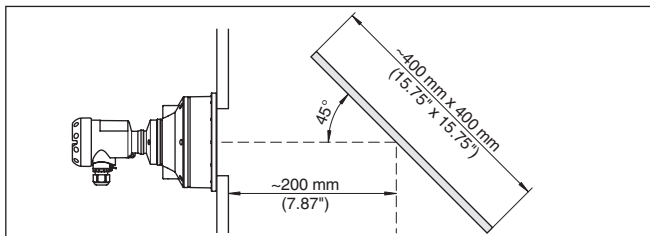
Messstelle auf eine möglichst "freie Sicht" der Ultraschallsignale zum Medium.

Bei vorhandenen Behältereinbauten sollten Sie bei der Inbetriebnahme eine Störsignalausblendung durchführen.

Wenn große Behältereinbauten wie Streben und Träger zu Störechos führen, können diese durch zusätzliche Maßnahmen abgeschwächt werden. Kleine, schräg angebaute Blenden aus Blech oder Kunststoff über den Einbauten "streuen" die Ultraschallsignale und verhindern so wirkungsvoll eine direkte Störechoreflexion.



Abb. 11: Glatte Profile mit Streublenden abdecken

Rührwerke

Bei Rührwerken im Behälter sollten Sie eine Störsignalausblendung bei laufendem Rührwerk durchführen. Somit ist sichergestellt, dass die Störreflexionen des Rührwerks in unterschiedlichen Positionen abgespeichert werden.

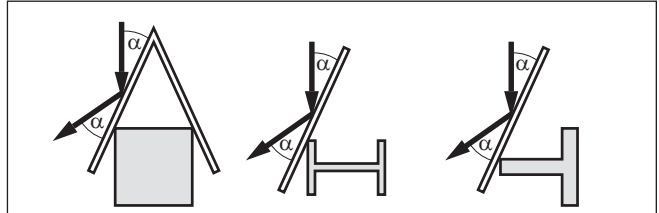

Abb. 12: Rührwerke

Einströmendes Medium

Montieren Sie die Geräte nicht über oder in den Befüllstrom. Stellen Sie sicher, dass Sie die Mediumoberfläche erfassen und nicht das einströmende Medium.

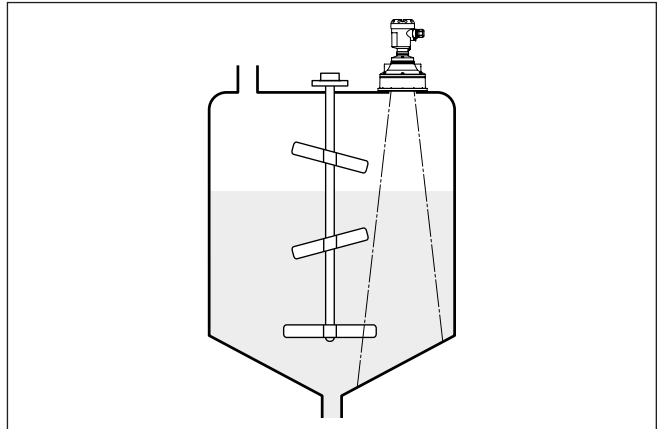

Abb. 13: Einströmende Flüssigkeit

Schaum

Durch Befüllung, Rührwerke oder andere Prozesse im Behälter, können sich zum Teil sehr konsistente Schäume auf der Mediumoberfläche bilden, die das Sendesignal sehr stark dämpfen.

Wenn Schäume zu Messfehlern führen, sollten Sie den Sensor in einem Standrohr einsetzen oder die dafür besser geeigneten Sensoren mit geführtem Radar (TDR) verwenden.

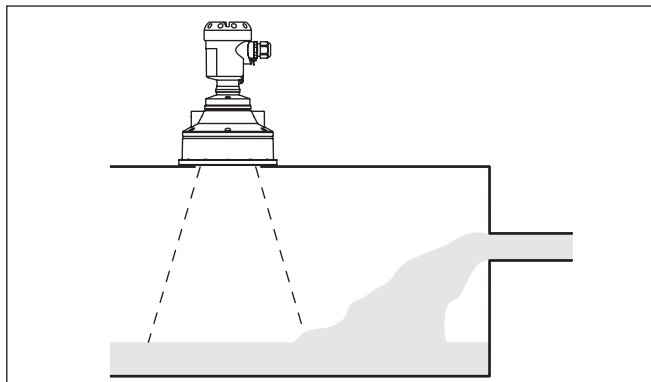
Geführtes Radar ist unbeeinflusst von Schaumbildung und eignet sich für diese Anwendungen besonders gut.

Luftbewegungen

Wenn starke Luftströmungen im Behälter auftreten, z. B. bei Montage im Freien und starkem Wind oder durch Luftturbulenzen im Behälter, z. B. durch Zyklonabsaugung, sollten Sie den OPTISOUND 3030 C in einem Standrohr montieren oder ein anderes Messprinzip verwenden, z. B. Radar oder geführtes Radar (TDR).

Standrohrmessung

Durch den Einsatz in einem Standrohr (Schwall- oder Bypassrohr) sind Einflüsse von Behältereinbauten, Schaumbildung und Turbulenzen ausgeschlossen.

Standrohre müssen bis zur gewünschten minimalen Füllhöhe reichen, da eine Messung nur im Rohr möglich ist.



Abb. 14: Standrohr im Tank

1 Entlüftungsbohrung $\varnothing 5 \dots 10 \text{ mm}$

Der OPTISOUND 3030 C ist ab Rohrdurchmessern von 100 mm einsetzbar.

Vermeiden Sie große Spalte und starke Schweißnähte beim Verbinden der Rohre. Führen Sie generell eine Störsignalausblendung durch.

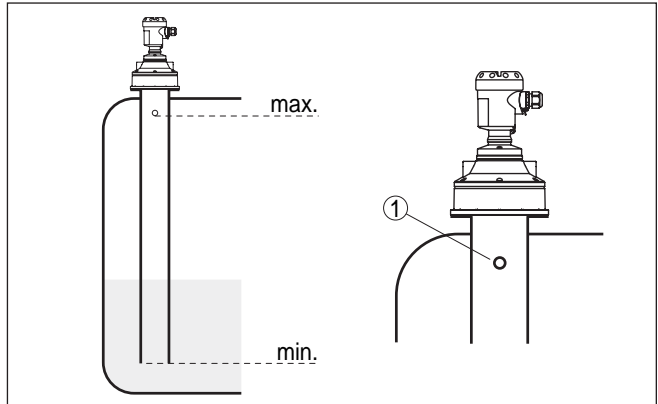
In Füllgütern, die zu Anhaftungen neigen, ist die Messung im Standrohr nicht sinnvoll.

5 An die Spannungsversorgung anschließen

5.1 Anschluss vorbereiten

Sicherheitshinweise

Beachten Sie grundsätzlich folgende Sicherheitshinweise:



Warnung:

Nur in spannungslosem Zustand anschließen.

- Der elektrische Anschluss darf nur durch ausgebildetes und vom Anlagenbetreiber autorisiertes Fachpersonal durchgeführt werden.
- Falls Überspannungen zu erwarten sind, Überspannungsschutzgeräte installieren.



Hinweis:

Installieren Sie eine gut zugängliche Trennvorrichtung für das Gerät. Die Trennvorrichtung muss für das Gerät gekennzeichnet sein (IEC/EN 61010).

Spannungsversorgung

Die Spannungsversorgung und der Stromausgang erfolgen bei Forderung nach sicherer Trennung über getrennte zweidradige Anschlusskabel. Der Spannungsversorgungsbereich kann sich je nach Geräteausführung unterscheiden.

Die Daten für die Spannungsversorgung finden Sie in Kapitel "*Technische Daten*".

Bei der Standardausführung kann der Stromausgang erdgebunden betrieben werden, bei der Ex-d-Ausführung muss er potenzialgetrennt betrieben werden.

Dieses Gerät ist in Schutzklasse I ausgeführt. Zur Einhaltung dieser Schutzklasse ist es zwingend erforderlich, dass der Schutzleiter an der inneren Schutzleiteranschlussklemme angeschlossen wird. Beachten Sie dazu die allgemeinen Installationsvorschriften.

Verbinden Sie das Gerät grundsätzlich mit der Behältererde (Potentialausgleich) bzw. bei Kunststoffbehältern mit dem nächstgelegenen Erdpotential. Seitlich am Gerätegehäuse befindet sich dazu eine Erdungsklemme.

Anschlusskabel

Für die Spannungsversorgung ist ein zugelassenes Installationskabel mit PE-Leiter erforderlich.

Der 4 ... 20 mA-Stromausgang wird mit handelsüblichem zweidradigem Kabel ohne Abschirmung angeschlossen. Falls elektromagnetische Einstreuungen zu erwarten sind, die über den Prüfwerten der EN 61326 für industrielle Bereiche liegen, sollte abgeschirmtes Kabel verwendet werden.

Stellen Sie sicher, dass das verwendete Kabel die für die maximal auftretende Umgebungstemperatur erforderliche Temperaturbeständigkeit und Brandsicherheit aufweist.

Verwenden Sie Kabel mit rundem Querschnitt bei Geräten mit Gehäuse und Kabelverschraubung. Kontrollieren Sie für welchen Kabelaußendurchmesser die Kabelverschraubung geeignet ist, um

die Dichtwirkung der Kabelverschraubung (IP-Schutzart) sicher zu stellen.

Verwenden Sie eine zum Kabeldurchmesser passende Kabelverschraubung.

Kabelschirmung und Erdung

Wenn abgeschirmtes Kabel erforderlich ist, empfehlen wir, die Kabelschirmung beidseitig auf Erdpotenzial zu legen. Im Sensor sollte die Kabelschirmung direkt an die innere Erdungsklemme angeschlossen werden. Die äußere Erdungsklemme am Gehäuse muss niederimpedant mit dem Erdpotenzial verbunden sein.



Bei Ex-Anlagen erfolgt die Erdung gemäß den Errichtungsvorschriften.

Bei der Exd-Ausführung ist die Minusseite des Signalausganges über Schutzdioden galvanisch mit Erde verbunden. Beim Anschluss des Gerätes an eine ebenfalls geerdete SPS können bei Potentialdifferenzen Ausgleichsströme fließen, die zu Fehlfunktionen führen. Sorgen Sie deshalb für ausreichenden anlagenseitigen Potentialausgleich oder realisieren Sie den Anschluss über Trennverstärker.

5.2 Anschlusschritte

Gehen Sie wie folgt vor:

1. Gehäusedeckel abschrauben
2. Überwurfmutter der Kabelverschraubung lösen und Verschlussstopfen herausnehmen
3. Anschlusskabel des Stromausganges ca. 10 cm (4 in) abmanteln, Aderenden ca. 1 cm (0.4 in) abisolieren
4. Kabel durch die Kabelverschraubung in den Sensor schieben
5. Öffnungshebel der Klemmen mit einem Schraubendreher anheben
6. Aderenden nach Anschlussplan in die offenen Klemmen stecken



Abb. 15: Anschlusschritte 5 und 6

7. Öffnungshebel der Klemmen nach unten drücken, die Klemmenfeder schließt hörbar
 8. Korrekten Sitz der Leitungen in den Klemmen durch leichtes Ziehen prüfen
 9. Abschirmung an die innere Erdungsklemme anschließen, die äußere Erdungsklemme mit dem Potenzialausgleich verbinden
 10. Überwurfmutter der Kabelverschraubung fest anziehen. Der Dichtring muss das Kabel komplett umschließen
 11. Anschlusskabel für die Spannungsversorgung in gleicher Weise nach Anschlussplan auflegen, zusätzlich den Schutzleiter an die innere Erdungsklemme anschließen.
 12. Gehäusedeckel verschrauben
- Der elektrische Anschluss ist somit fertig gestellt.

5.3 Anschlussplan Zweikammergehäuse

Gehäuseübersicht

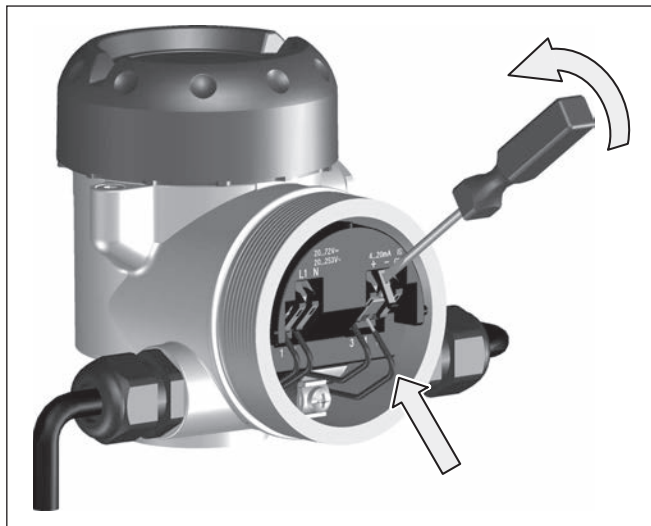

Abb. 16: Zweikammergehäuse

- 1 Gehäusedeckel - Anschlussraum
- 2 Blindstopfen
- 3 Gehäusedeckel - Elektronikraum
- 4 Filterelement für Luftdruckausgleich
- 5 Kabelverschraubung

Elektronikraum

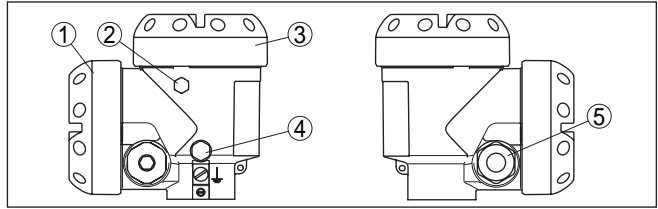

Abb. 17: Elektronikraum Zweikammergehäuse

- 1 Interne Verbindungsleitung zum Anschlussraum
- 2 Federkraftklemmen für Anzeige- und Bedienmodul
- 3 Steckverbinder für Serviceschnittstelle

Anschlussraum

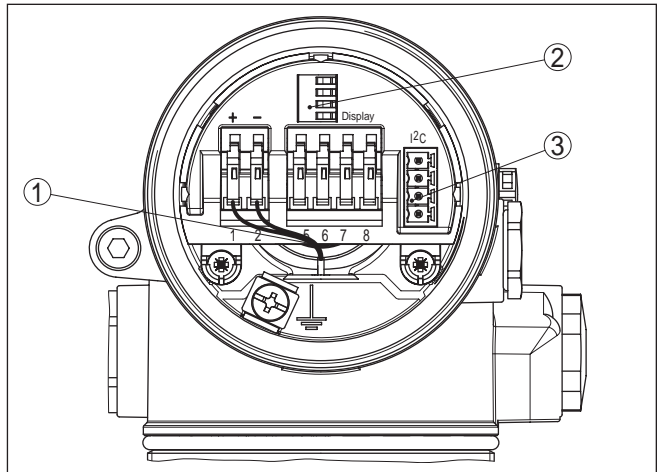

Abb. 18: Anschlussraum Zweikammergehäuse

- 1 Federkraftklemmen für die Spannungsversorgung
- 2 Steckverbinder für Serviceschnittstelle
- 3 Erdungsklemme zum Anschluss des Kabelschirms

Anschlussplan

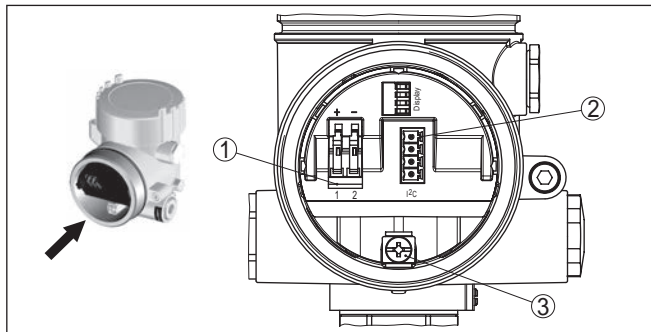

Abb. 19: Anschlussplan - Zweikammergehäuse

- 1 Spannungsversorgung
- 2 Signalausgang

5.4 Einschaltphase

Einschaltphase

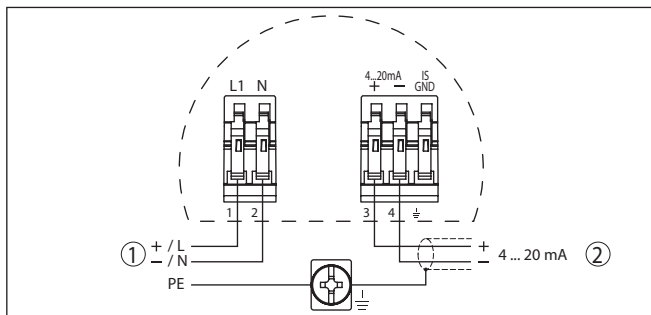
Nach dem Anschluss des OPTISOUND 3030 C an die Spannungsversorgung bzw. nach Spannungswiederkehr führt das Gerät zunächst ca. 30 Sekunden lang einen Selbsttest durch:

- Interne Prüfung der Elektronik
- Anzeige des Gerätetyps, der Firmwareversion sowie des Sensor-TAGs (Sensorbezeichnung)
- Ausgangssignal springt kurz (ca. 10 Sekunden) auf den eingestellten Störstrom

Danach wird der zugehörige Strom auf die Leitung ausgegeben (der Wert entspricht dem aktuellen Füllstand sowie den bereits durchgeführten Einstellungen, z. B. dem Werksabgleich).

6 In Betrieb nehmen mit dem Anzeige- und Bedienmodul

Anzeige- und Bedienmodul ein-/ausbauen

6.1 Anzeige- und Bedienmodul einsetzen

Das Anzeige- und Bedienmodul kann jederzeit in den Sensor eingesetzt und wieder entfernt werden. Eine Unterbrechung der Spannungsversorgung ist hierzu nicht erforderlich.

Gehen Sie wie folgt vor:

1. Gehäusedeckel abschrauben
2. Anzeige- und Bedienmodul in die gewünschte Position auf die Elektronik setzen (vier Positionen im 90°-Versatz sind wählbar)
3. Anzeige- und Bedienmodul auf die Elektronik setzen und leicht nach rechts bis zum Einrasten drehen
4. Gehäusedeckel mit Sichtfenster fest verschrauben

Der Ausbau erfolgt sinngemäß umgekehrt.

Das Anzeige- und Bedienmodul wird vom Sensor versorgt, ein weiterer Anschluss ist nicht erforderlich.



Abb. 20: Anzeige- und Bedienmodul einsetzen



Hinweis:

Falls Sie das Gerät mit einem Anzeige- und Bedienmodul zur ständigen Messwertanzeige nachrüsten wollen, ist ein erhöhter Deckel mit Sichtfenster erforderlich.

6.2 Bediensystem



Abb. 21: Anzeige- und Bedienelemente

- 1 LC-Display
- 2 Anzeige der Menüpunktnummer
- 3 Bedientasten

Tastenfunktionen

- **[OK]-Taste:**
 - In die Menüübersicht wechseln
 - Ausgewähltes Menü bestätigen
 - Parameter editieren
 - Wert speichern
- **[->]-Taste zur Auswahl von:**
 - Menüwechsel
 - Listeneintrag auswählen
 - Editierposition wählen
- **[+]-Taste:**
 - Wert eines Parameters verändern
- **[ESC]-Taste:**
 - Eingabe abbrechen
 - In übergeordnetes Menü zurückspringen

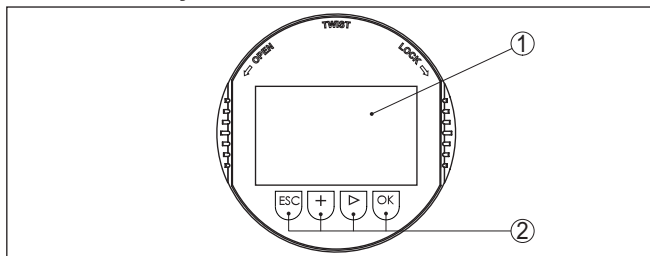
Bediensystem

Sie bedienen das Gerät über die vier Tasten des Anzeige- und Bedienmoduls. Auf dem LC-Display werden die einzelnen Menüpunkte angezeigt. Die Funktion der einzelnen Tasten finden Sie in der vorhergehenden Darstellung.

Zeitfunktionen

Bei einmaligem Betätigen der **[+]**- und **[->]**-Tasten ändert sich der editierte Wert bzw. der Cursor um eine Stelle. Bei Betätigen länger als 1 s erfolgt die Änderung fortlaufend.

Gleichzeitiges Betätigen der **[OK]**- und **[ESC]**-Tasten für mehr als 5 s bewirkt einen Rücksprung ins Grundmenü. Dabei wird die Menüsprache auf "Englisch" umgeschaltet.

Ca. 60 Minuten nach der letzten Tastenbetätigung wird ein automatischer Rücksprung in die Messwertanzeige ausgelöst. Dabei gehen die noch nicht mit **[OK]** bestätigten Werte verloren.

6.3 Inbetriebnahmeschritte

Adresseinstellung HART-Multidrop

Bei HART-Multidrop-Betrieb (mehrere Sensoren an einem Eingang) muss vor der weiteren Parametrierung zuerst die Adresseinstellung

vorgenommen werden. Eine nähere Beschreibung hierzu finden Sie in der Betriebsanleitung "Anzeige- und Bedienmodul".

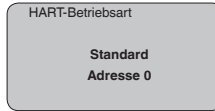

Parametrierung

Der Sensor misst die Entfernung vom Sensor bis zur Mediumoberfläche. Zur Anzeige der eigentlichen Füllhöhe muss eine Zuweisung der gemessenen Distanz zur prozentualen Höhe erfolgen.

Anhand dieser Eingaben wird dann die eigentliche Füllhöhe errechnet. Gleichzeitig wird dadurch der Arbeitsbereich des Sensors vom Maximum auf den benötigten Bereich begrenzt.



Abb. 22: Parametrierbeispiel Min.-/Max.-Abgleich

- 1 Min. Füllstand = max. Messdistanz (je nach Sensor)
- 2 Max. Füllstand = min. Messdistanz (Endwert der Blockdistanz, je nach Sensor)
- 3 Bezugsebene

Der aktuelle Füllstand spielt bei diesem Abgleich keine Rolle, der Min.-/Max.-Abgleich wird immer ohne Veränderung des Mediums durchgeführt. Somit können diese Einstellungen bereits im Vorfeld durchgeführt werden, ohne dass das Gerät eingebaut sein muss.

Grundeinstellung - Min.-Abgleich

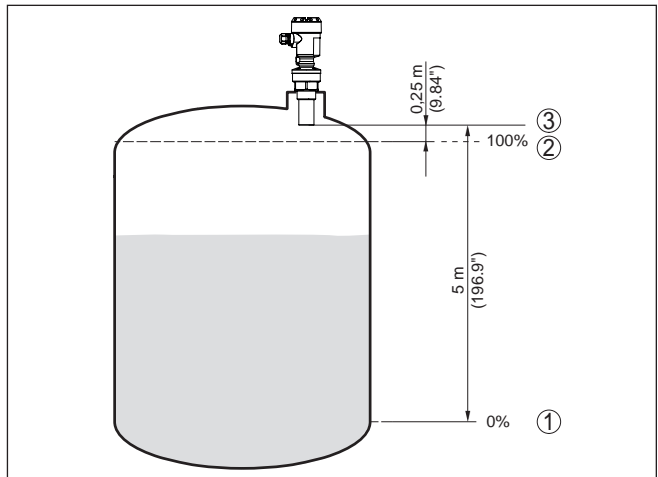
Gehen Sie wie folgt vor:

1. Wechseln von der Messwertanzeige ins Hauptmenü durch Drücken von **[OK]**.

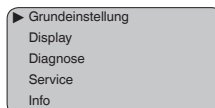

- Den Menüpunkt "*Grundeinstellung*" mit **[>]** auswählen und mit **[OK]** bestätigen. Nun wird der Menüpunkt "*Min.-Abgleich*" angezeigt.

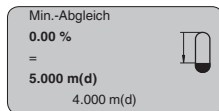

- Mit **[OK]** den Prozentwert zum Editieren vorbereiten, und den Cursor mit **[>]** auf die gewünschte Stelle setzen. Den gewünschten Prozentwert mit **[+]** einstellen und mit **[OK]** speichern. Der Cursor springt nun auf den Distanzwert.
- Passend zum Prozentwert den Distanzwert in Meter für den leeren Behälter eingeben (z. B. Distanz vom Sensor bis zum Behälterboden).
- Speichern der Einstellungen mit **[OK]** und wechseln mit **[>]** zum Max.-Abgleich.

Grundeinstellung - Max.-Abgleich

Gehen Sie wie folgt vor:

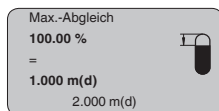

- Mit **[OK]** den Prozentwert zum Editieren vorbereiten, und den Cursor mit **[>]** auf die gewünschte Stelle setzen. Den gewünschten Prozentwert mit **[+]** einstellen und mit **[OK]** speichern. Der Cursor springt nun auf den Distanzwert.
- Passend zum Prozentwert den passenden Distanzwert in Meter für den vollen Behälter eingeben. Beachten Sie dabei, dass der maximale Füllstand unterhalb des Totbereiches liegen muss.
- Speichern der Einstellungen mit **[OK]** und wechseln mit **[>]** zur Mediumauswahl.

Grundeinstellung - Medium

Jedes Medium hat unterschiedliches Reflexionsverhalten. Bei Flüssigkeiten kommen unruhige Mediumoberflächen und Schaumbildung als störende Faktoren hinzu. Bei Schüttgütern sind dies Staubeentwicklung, Schüttkegel und zusätzliche Echos durch die Behälterwand. Um den Sensor an diese unterschiedlichen Messbedingungen anzupassen, sollte in diesem Menüpunkt zuerst die Auswahl "*Flüssigkeit*" oder "*Schüttgut*" getroffen werden.

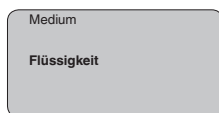

Bei Schüttgütern kann zusätzlich "*Pulver/Staub*", "*Granulat/Pellets*" oder "*Schotter/Kiesel*" ausgewählt werden.

Durch diese zusätzliche Auswahl wird der Sensor optimal an das Produkt angepasst und die Messsicherheit vor allem bei Medien mit schlechten Reflexionseigenschaften deutlich erhöht.

Geben Sie die gewünschten Parameter über die entsprechenden Tasten ein, speichern Sie Ihre Eingaben und springen Sie mit der **[->]**-Taste zum nächsten Menüpunkt.

Grundeinstellung - Behälterform

Neben dem Medium kann auch die Behälterform die Messung beeinflussen. Um den Sensor an diese Messbedingungen anzupassen, bietet Ihnen dieser Menüpunkt je nach Auswahl von Flüssigkeit oder Schüttgut verschiedene Auswahlmöglichkeiten. Bei "*Flüssigkeit*" sind dies "*Lagertank*", "*Standrohr*", "*Offener Behälter*" oder "*Rührwerksbehälter*", bei "*Schüttgut*", "*Silo*" oder "*Bunker*".

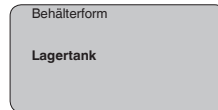

Geben Sie die gewünschten Parameter über die entsprechenden Tasten ein, speichern Sie Ihre Eingaben und springen Sie mit der **[->]**-Taste zum nächsten Menüpunkt.

Grundeinstellung - Dämpfung

Um Schwankungen in der Messwertanzeige z. B. durch unruhige Mediumoberflächen zu unterdrücken, kann eine Dämpfung eingestellt werden. Diese Zeit darf zwischen 0 und 999 Sekunden liegen. Beachten Sie bitte, dass damit aber auch die Reaktionszeit der gesamten Messung länger wird und der Sensor auf schnelle Messwertveränderungen nur noch verzögert reagiert. In der Regel genügt eine Zeit von wenigen Sekunden, um die Messwertanzeige weit gehend zu beruhigen.

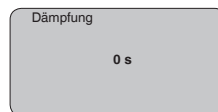

Geben Sie die gewünschten Parameter über die entsprechenden Tasten ein, speichern Sie Ihre Eingaben und springen Sie mit der **[->]**-Taste zum nächsten Menüpunkt.

Grundeinstellung - Linearisierungskurve

Eine Linearisierung ist bei allen Behältern erforderlich, bei denen das Behältervolumen nicht linear mit der Füllstandhöhe ansteigt - z. B. bei einem liegenden Rundtank oder Kugeltank - und die Anzeige oder Ausgabe des Volumens gewünscht ist. Für diese Behälter sind entsprechende Linearisierungskurven hinterlegt. Sie geben das Verhältnis zwischen prozentualer Füllstandhöhe und dem Behältervolumen an. Durch Aktivierung der passenden Kurve wird das prozentuale Behältervolumen korrekt angezeigt. Falls das Volumen nicht in Prozent, sondern beispielsweise in Liter oder Kilogramm angezeigt werden soll, kann zusätzlich eine Skalierung im Menüpunkt "*Display*" eingestellt werden.

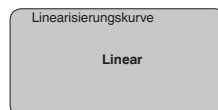

Geben Sie die gewünschten Parameter über die entsprechenden Tasten ein, speichern Sie Ihre Eingaben und springen Sie mit der **[->]**-Taste zum nächsten Menüpunkt.

Grundeinstellung - Sensor-TAG

In diesem Menüpunkt kann dem Sensor eine eindeutige Bezeichnung gegeben werden, beispielsweise der Messstellenname oder die Tank- bzw. Produktbezeichnung. In digitalen Systemen und der Dokumentation von größeren Anlagen sollte zur genaueren Identifizierung der einzelnen Messstellen eine einmalige Bezeichnung eingegeben werden.

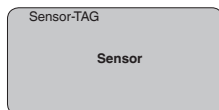

Mit diesem Menüpunkt ist die Grundeinstellung abgeschlossen und Sie können nun mit der **[ESC]**-Taste ins Hauptmenü zurückspringen.

Display - Anzeigewert

Im Menü "*Display*" definieren Sie, wie der Messwert auf dem Display dargestellt wird.

Folgende Anzeigewerte stehen zur Verfügung:

- Höhe
- Distanz
- Strom
- Skaliert
- Prozent
- Lin.-Prozent

Die Wahl "*Skaliert*" öffnet die Menüpunkte "*Anzeigeeinheit*" und "*Skalierung*". In "*Anzeigeeinheit*" gibt es folgende Auswahlmöglichkeiten:

- Höhe
- Masse
- Durchfluss
- Volumen
- Ohne Einheit

Je nach Auswahl stehen wiederum unterschiedliche Einheiten zur Verfügung.

Im Menüpunkt "*Skalierung*" wird der gewünschte Zahlenwert mit Dezimalstelle für 0 % und 100 % des Messwertes eingegeben.

Zwischen dem Anzeigewert im Menü "*Display*" und der Abgleichheit im Menü "*Grundeinstellungen*" gibt es folgenden Zusammenhang:

- Anzeigewert "*Distanz*": Darstellung des Messwertes in der gewählten Abgleichheit, z. B. m(d)



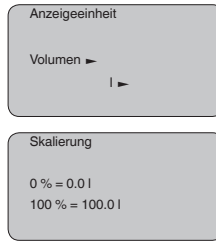

Display - Beleuchtung

Eine werkseitig integrierte Hintergrundbeleuchtung ist über das Bedienmenü zuschaltbar. Die Funktion ist von der Höhe der Betriebsspannung abhängig. Siehe "*Technische Daten/Spannungsversorgung*".

Zur Erhaltung der Gerätefunktion wird die Beleuchtung bei nicht ausreichender Spannungsversorgung vorübergehend abgeschaltet.

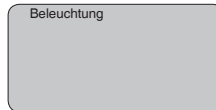

In der Werkseinstellung ist die Beleuchtung ausgeschaltet.

Diagnose - Schleppzeiger

Im Sensor werden jeweils minimale und maximale Messwerte gespeichert. Im Menüpunkt "*Schleppzeiger*" werden die Werte angezeigt.

- Min.- und Max.-Distanz in m(d)
- Min.- und Max.-Temperatur

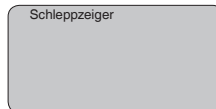

Diagnose - Messsicherheit

Bei berührungslos arbeitenden Füllstandsensoren kann die Messung durch die Prozessbedingungen beeinflusst werden. In diesem Menüpunkt wird die Messsicherheit des Füllstandechos als dB-Wert angezeigt. Die Messsicherheit ist Signalstärke minus Rauschen. Je größer der Wert ist, desto sicherer funktioniert die Messung. Bei einer funktionierenden Messung sind die Werte > 10 dB.

Diagnose - Gerätestatus

In diesem Menüpunkt wird der Gerätestatus angezeigt. Wird durch den Sensor kein Fehler erkannt, so erfolgt die Anzeige "OK". Wird ein Fehler festgestellt, so erfolgt sensorspezifisch eine blinkende Fehlermeldung, z. B. "E013". Der Fehler wird zusätzlich im Klartext angezeigt z. B. "Kein Messwert vorhanden".



Information:

Die Fehlermeldung sowie die Klartextanzeige erfolgen ebenfalls in der Messwertanzeige.

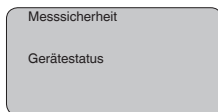

Diagnose - Kurvenauswahl

Bei Ultraschallsensoren stellt die "**Echokurve**" die Signalstärke der Echos über den Messbereich dar. Die Einheit der Signalstärke ist "dB". Die Signalstärke ermöglicht eine Beurteilung der Qualität der Messung.

Die "**Störechokurve**" stellt die gespeicherten Störechos (siehe Menü "Service") des leeren Behälters mit Signalstärke in "dB" über den Messbereich dar.

Mit dem Start einer "**Trendkurve**" werden je nach Sensor bis zu 3000 Messwerte aufgezeichnet. Die Werte können anschließend über einer Zeitachse dargestellt werden. Die jeweils ältesten Messwerte werden wieder gelöscht.

Im Menüpunkt "**Kurvenauswahl**" wird die jeweilige Kurve ausgewählt.

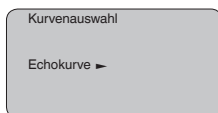

Information:

Bei der Auslieferung vom Werk ist die Trendaufzeichnung nicht aktiv. Sie muss vom Anwender über den Menüpunkt "**Trendkurve starten**" gestartet werden.

Diagnose - Kurvendarstellung

Ein Vergleich von Echo- und Störechokurve lässt eine genauere Aussage über die Messsicherheit zu. Die gewählte Kurve wird laufend aktualisiert. Mit der Taste **[OK]** wird ein Untermenü mit Zoom-Funktionen geöffnet.

Bei der "**Echo- und Störechokurve**" sind verfügbar:

- "X-Zoom": Lupenfunktion für die Messentfernung
- "Y-Zoom": 1-, 2-, 5- und 10-fache Vergrößerung des Signals in "dB"
- "Unzoom": Rücksetzen der Darstellung auf den Nennmessbereich mit einfacher Vergrößerung

Bei der "**Trendkurve**" sind verfügbar:

- "X-Zoom": Auflösung
 - 1 Minute
 - 1 Stunde
 - 1 Tag
- "Stopp/Start": Abbruch einer laufenden Aufzeichnung bzw. Beginn einer neuen Aufzeichnung
- "Unzoom": zurücksetzen der Auflösung auf Minuten

Das Aufzeichnungsraster beträgt als Werkseinstellung 1 Minute. Mit der Bediensoftware PACTware lässt sich dieses Raster auch auf 1 Stunde oder 1 Tag einstellen.

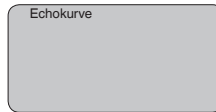

Service - Störsignalausblendung

Hohe Stutzen oder Behältereinbauten, wie z. B. Verstreberungen oder Rührwerke, sowie Anhaltungen oder Schweißnähte an Behälterwänden verursachen Störreflexionen, welche die Messung beeinträchtigen können. Eine Störsignalausblendung erfasst, markiert und speichert diese Störsignale, damit sie für die Füllstandmessung nicht mehr berücksichtigt werden. Dies sollte bei geringem Füllstand erfolgen, damit alle evtl. vorhandenen Störreflexionen erfasst werden können.

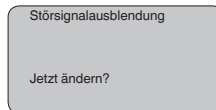

Gehen Sie wie folgt vor:

1. Wechseln von der Messwertanzeige ins Hauptmenü durch Drücken von **[OK]**.
2. Den Menüpunkt "Service" mit **[->]** auswählen und mit **[OK]** bestätigen. Nun wird der Menüpunkt "Störsignalausblendung" angezeigt.
3. Bestätigen von "Störsignalausblendung - jetzt ändern" mit **[OK]** und im darunter liegenden Menü "Neu anlegen" auswählen. Die tatsächliche Distanz vom Sensor bis zur Oberfläche des Mediums eingeben. Alle in diesem Bereich vorhandenen Störsignale werden nun nach Bestätigen mit **[OK]** vom Sensor erfasst und abgespeichert.



Hinweis:

Überprüfen Sie die Distanz zur Mediumoberfläche, da bei einer falschen (zu großen) Angabe der aktuelle Füllstand als Störsignal abgespeichert wird. Somit kann in diesem Bereich der Füllstand nicht mehr erfasst werden.

Service - Erweiterte Einstellung

Der Menüpunkt "Erweiterte Einstellung" bietet die Möglichkeit, den OPTISOUND 3030 C für Anwendungen zu optimieren, bei denen sich der Füllstand sehr schnell ändert. Wählen Sie hierzu die Funktion "schnelle Füllstandänderung > 1 m/min".

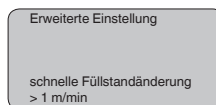

Hinweis:

Da bei der Funktion "schnelle Füllstandänderung > 1 m/min." die Mittelwertbildung der Signalauswertung deutlich reduziert ist, können Störreflexionen durch Rührwerke oder Behältereinbauten zu Mess-

wertschwankungen führen. Eine Störsignalausblendung ist deshalb empfehlenswert.

Service - Stromausgang

Im Menüpunkt "*Stromausgang*" legen Sie das Verhalten des Stromausgangs im Betrieb und bei Störungen fest. Die folgende Tabelle zeigt Ihnen die Auswahlmöglichkeiten.

Stromausgang

| | |
|--------------------------|---|
| Kennlinie | 4 ... 20 mA 20 ... 4 mA |
| Störmode ¹⁾ | Wert halten 20,5 mA 22 mA < 3,6 mA |
| Min. Strom ²⁾ | 3,8 mA 4 mA |
| Max. Strom ³⁾ | 20 mA 20,5 mA |

Die fett dargestellten Werte zeigen die Daten der Werkseinstellung. Bei der Betriebsart HART-Multidrop ist der Strom konstant 4 mA. Der Wert ändert sich auch bei Störungen nicht.

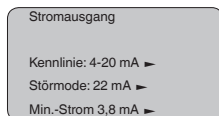

Service - Simulation

In diesem Menüpunkt simulieren Sie beliebige Füllstand- und Druckwerte über den Stromausgang. Damit lässt sich der Signalweg, z. B. über nachgeschaltete Anzeigeegeräte oder die Eingangskarte des Leitsystems testen.

Folgende Simulationsgrößen stehen zur Auswahl:

- Prozent
- Strom
- Druck (bei Druckmessumformern)
- Distanz (bei Radar und Geführtes Radar (TDR))

Bei Profibus PA-Sensoren erfolgt die Auswahl des simulierten Wertes über den "Channel" im Menü "*Grundeinstellungen*".

So starten Sie die Simulation:

1. **[OK]** drücken
2. Mit **[->]** die gewünschte Simulationsgröße auswählen und mit **[OK]** bestätigen.

¹⁾ Wert des Stromausgangs bei Störung, z.B: wenn kein gültiger Messwert geliefert wird.

²⁾ Dieser Wert wird im Betrieb nicht unterschritten.

³⁾ Dieser Wert wird im Betrieb nicht überschritten.

3. Mit **[+]** und **[->]** den gewünschten Zahlenwert einstellen.
4. **[OK]** drücken

Die Simulation läuft nun, dabei wird bei 4 ... 20 mA/HART ein Strom bzw. bei Profibus PA oder Foundation Fieldbus ein digitaler Wert ausgegeben.

So brechen Sie die Simulation ab:

→ **[ESC]** drücken



Information:

10 Minuten nach der letzten Tastenbetätigung wird die Simulation automatisch abgebrochen.

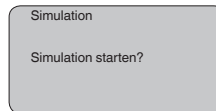

Service - Reset

Wenn die Funktion "Reset" durchgeführt wird, setzt der Sensor die Werte folgender Menüpunkte auf die Resetwerte (siehe Tabelle) zurück:⁴⁾

| Funktion | Resetwert |
|---------------------------|--|
| Max.-Abgleich | Endwert Blockdistanz in m(d) ⁵⁾ |
| Min.-Abgleich | Messbereichsende in m(d) ⁶⁾ |
| Medium | Flüssigkeit |
| Behälterform | nicht bekannt |
| Dämpfung | 0 s |
| Linearisierung | Linear |
| Sensor-TAG | Sensor |
| Anzeigewert | Distanz |
| Stromausgang - Kennlinie | 4 ... 20 mA |
| Stromausgang - Max.-Strom | 20,5 mA |
| Stromausgang - Min.-Strom | 3,8 mA |
| Stromausgang - Störung | < 3,6 mA |
| Abgleicheinheit | m(d) |

Die Werte folgender Menüpunkte werden mit dem "Reset" **nicht** auf die Resetwerte (siehe Tabelle) zurückgesetzt:

| Funktion | Resetwert |
|------------------|------------|
| Beleuchtung | Kein Reset |
| Sprache | Kein Reset |
| HART-Betriebsart | Kein Reset |

⁴⁾ Sensorspezifische Grundeinstellung.

⁵⁾ Je nach Sensortyp, siehe Kapitel "Technische Daten".

⁶⁾ Je nach Sensortyp, siehe Kapitel "Technische Daten".

Werkseinstellung

Wie Grundeinstellung, darüber hinaus werden Spezialparameter auf die Defaultwerte zurückgesetzt.⁷⁾

Schleppzeiger

Die Min.- und Max.-Distanz- und Temperaturwerte werden auf den aktuellen Wert zurückgesetzt.

Service - Abgleicheinheit In diesem Menüpunkt wählen Sie die interne Recheneinheit des Sensors.

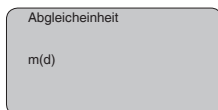
**Service - Sprache**

Der Sensor ist werkseitig auf die bestellte Landessprache eingestellt. In diesem Menüpunkt ändern Sie die Landessprache. Folgende Sprachen stehen ab der Softwareversion 3.50 zur Auswahl:

- Deutsch
- English
- Français
- Español
- Pycckuu
- Italiano
- Netherlands
- Japanese
- Chinese

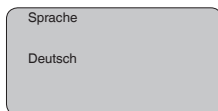
**Service - SIL**

Bei Geräten mit SIL-Qualifikation ist werkseitig die funktionale Sicherheit bereits aktiviert. Bei Geräten ohne SIL-Qualifikation muss werkseitig für Einsätze nach SIL die funktionale Sicherheit durch den Anwender über das Anzeige- und Bedienmodul aktiviert werden. SIL per Werkseinstellung kann durch den Anwender nicht deaktiviert werden.

Die Aktivierung von SIL hat folgende Auswirkungen:

- im Menüpunkt "*Störmode*" unter "*Stromausgang*" sind die Parameter "*Wert halten*" und "*20,5 mA*" gesperrt
- im Menüpunkt "*HART-Betriebsart*" ist die Funktion "*Multidrop*" gesperrt

**Hinweis:**

Für diese Einsätze ist das "*Safety Manual*" zwingend zu beachten.

⁷⁾ Spezialparameter sind Parameter, die mit der Bediensoftware PACTware auf der Serviceebene kundenspezifisch eingestellt werden.

Service - HART-Betriebsart

HART bietet die Betriebsarten Standard und Multidrop.

Die Betriebsart Standard mit der festen Adresse 0 bedeutet Ausgabe des Messwertes als 4 ... 20 mA-Signal.

In der Betriebsart Multidrop können bis zu 15 Sensoren an einer Zweidrahtleitung betrieben werden. Jedem Sensor muss eine Adresse zwischen 1 und 15 zugeordnet werden.⁸⁾

In diesem Menüpunkt legen Sie die HART-Betriebsart fest und geben die Adresse bei Multidrop an.

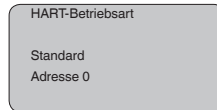

Die Werkseinstellung ist Standard mit Adresse 0.

Service - Sensordaten kopieren

Diese Funktion ermöglicht das Auslesen von Parametrierdaten sowie das Schreiben von Parametrierdaten in den Sensor über das Anzeige- und Bedienmodul. Eine Beschreibung der Funktion finden Sie in der Betriebsanleitung "*Anzeige- und Bedienmodul*".

Folgende Daten werden mit dieser Funktion ausgelesen bzw. geschrieben:

- Messwertdarstellung
- Abgleich
- Medium
- Behälterform
- Dämpfung
- Linearisierungskurve
- Sensor-TAG
- Anzeigewert
- Anzeigeeinheit
- Skalierung
- Stromausgang
- Abgleicheinheit
- Sprache

Folgende sicherheitsrelevante Daten werden **nicht** ausgelesen bzw. geschrieben:

- HART-Betriebsart
- PIN

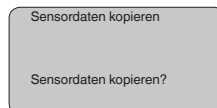
**Service - PIN**

In diesem Menüpunkt wird die PIN dauerhaft aktiviert/deaktiviert. Mit der Eingabe einer 4-stelligen PIN schützen Sie die Sensordaten vor unerlaubtem Zugriff und unbeabsichtigten Veränderungen. Ist die PIN

⁸⁾ Das 4 ... 20 mA-Signal des Sensors wird ausgeschaltet, der Sensor nimmt einen konstanten Strom von 4 mA auf. Das Messsignal wird ausschließlich als digitales HART-Signal übertragen.

dauerhaft aktiviert, so kann sie in jedem Menüpunkt temporär (d. h. für ca. 60 Minuten) deaktiviert werden. Die PIN bei Auslieferung ist 0000.

PIN

Jetzt dauerhaft aktivieren?

Bei aktiver PIN sind nur noch folgende Funktionen zulässig:

- Menüpunkte anwählen und Daten anzeigen
- Daten aus dem Sensor in das Anzeige- und Bedienmodul einlesen

Info

In diesem Menü lesen Sie die wichtigsten Information zum Sensor aus:

- Gerätetyp
- Seriennummer: 8-stellige Zahl, z. B. 12345678

Gerätetyp

Seriennummer

- Kalibrierdatum: Datum der werkseitigen Kalibrierung
- Softwareversion: Ausgabestand der Sensorsoftware

Kalibrierdatum

Softwareversion

- Letzte Änderung über PC: Das Datum der letzten Änderung von Sensorparametern über PC

Letzte Änderung über PC

- Sensormerkmale, z. B. Zulassung, Prozessanschluss, Dichtung, Messzelle, Messbereich, Elektronik, Gehäuse, Kabeleinführung, Stecker, Kabellänge etc.

Sensormerkmale

Jetzt anzeigen?

6.4 Menüplan

Grundeinstellung

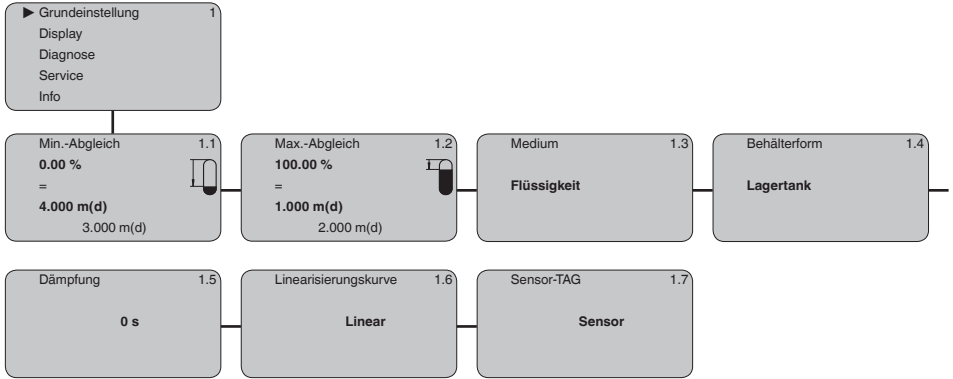

Display

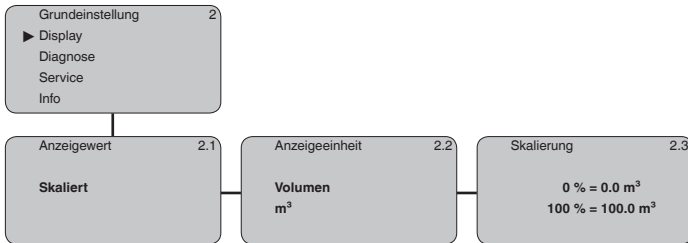

Diagnose

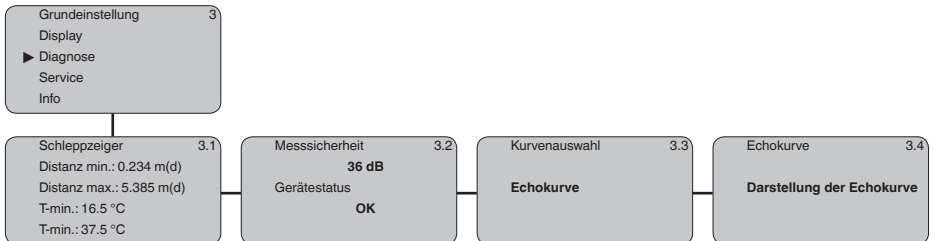

Service

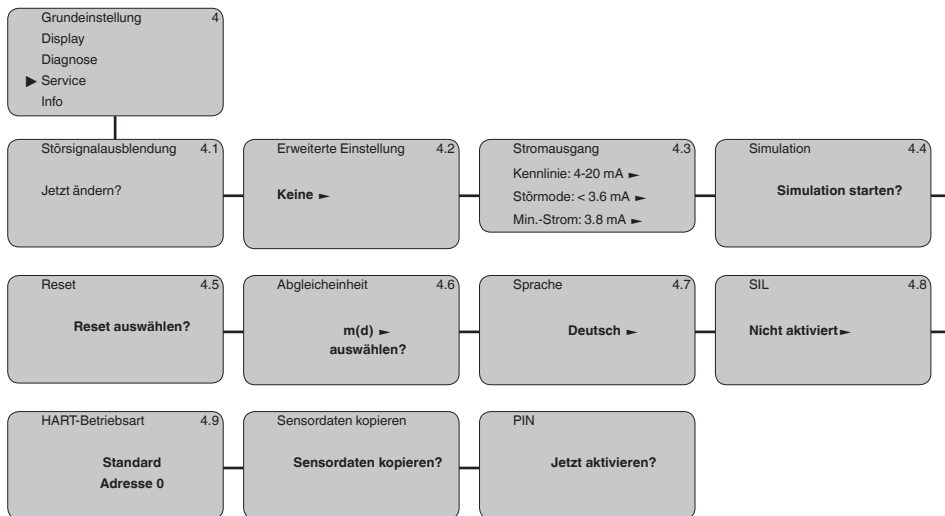

Info

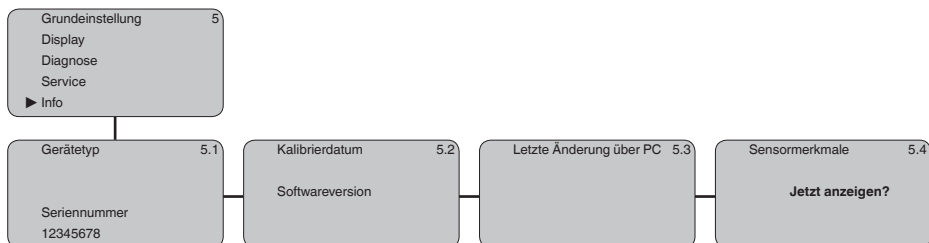

6.5 Sicherung der Parametrierdaten

Auf Papier

Es wird empfohlen, die eingestellten Daten zu notieren, z. B. in dieser Betriebsanleitung und anschließend zu archivieren. Sie stehen damit für mehrfache Nutzung bzw. für Servicezwecke zur Verfügung.

Im Anzeige- und Bedienmodul

Ist das Gerät mit einem Anzeige- und Bedienmodul ausgestattet, so können die Parametrierdaten darin gespeichert werden. Die Daten bleiben dort auch bei einem Ausfall der Sensorversorgung dauerhaft gespeichert. Die Vorgehensweise wird im Menüpunkt "Sensordaten kopieren" beschrieben.

7 Instandhalten und Störungen beseitigen

7.1 Instandhalten

Wartung

Bei bestimmungsgemäßer Verwendung ist im Normalbetrieb keine besondere Wartung erforderlich.

Reinigung

Die Reinigung trägt dazu bei, dass Typschild und Markierungen auf dem Gerät sichtbar sind.

Beachten Sie hierzu folgendes:

- Nur Reinigungsmittel verwenden, die Gehäuse, Typschild und Dichtungen nicht angreifen
- Nur Reinigungsmethoden einsetzen, die der Geräteschutzart entsprechen

7.2 Störungen beseitigen

Verhalten bei Störungen

Es liegt in der Verantwortung des Anlagenbetreibers, geeignete Maßnahmen zur Beseitigung aufgetretener Störungen zu ergreifen.

Störungsursachen

Das Gerät bietet Ihnen ein Höchstmaß an Funktionssicherheit. Dennoch können während des Betriebes Störungen auftreten. Diese können z. B. folgende Ursachen haben:

- Sensor
- Prozess
- Spannungsversorgung
- Signalauswertung

Störungsbeseitigung

Die ersten Maßnahmen sind die Überprüfung des Ausgangssignals sowie die Auswertung von Fehlermeldungen über das Anzeige- und Bedienmodul. Die Vorgehensweise wird nachfolgend beschrieben.

4 ... 20 mA-Signal überprüfen

Schließen Sie gemäß Anschlussplan ein Multimeter im passenden Messbereich an. Die folgende Tabelle beschreibt mögliche Fehler im Stromsignal und hilft bei der Beseitigung:

| Fehler | Ursache | Beseitigung |
|--|---|--|
| 4 ... 20 mA-Signal nicht stabil | Füllstandschwankungen | Dämpfung über das Anzeige- und Bedienmodul einstellen |
| 4 ... 20 mA-Signal fehlt | Elektrischer Anschluss fehlerhaft | Anschluss nach Kapitel "Anschlusschritte" prüfen und ggf. nach Kapitel "Anschlussplan" korrigieren |
| | Spannungsversorgung fehlt | Leitungen auf Unterbrechung prüfen, ggf. reparieren |
| | Betriebsspannung zu niedrig bzw. Bürdenwiderstand zu hoch | Prüfen, ggf. anpassen |
| Stromsignal größer 22 mA oder kleiner 3,6 mA | Elektronikeinsatz im Sensor defekt | Gerät austauschen bzw. zur Reparatur einsenden |



Bei Ex-Anwendungen sind die Regeln für die Zusammenschaltung von eigensicheren Stromkreisen zu beachten.

Fehlermeldungen über das Anzeige- und Bedienmodul

| Fehler | Ursache | Beseitigung |
|--------|-----------------------------------|---|
| E013 | Kein Messwert vorhanden | Sensor in Einschaltphase Sensor findet kein Echo z. B. durch fehlerhaften Einbau oder falsche Parametrierung |
| E017 | Abgleichspanne zu klein | Abgleich erneut durchführen, dabei den Abstand zwischen Min.- und Max.-Abgleich vergrößern |
| E036 | Keine lauffähige Sensorsoftware | Softwareupdate durchführen bzw. Gerät zur Reparatur einsenden |
| E041 | Hardwarefehler, Elektronik defekt | Gerät austauschen bzw. zur Reparatur einsenden |

Verhalten nach Störungsbeseitigung

Je nach Störungsursache und getroffenen Maßnahmen sind ggf. die in Kapitel "*In Betrieb nehmen*" beschriebenen Handlungsschritte erneut zu durchlaufen bzw. auf Plausibilität und Vollständigkeit zu überprüfen.

7.3 Elektronikeinsatz tauschen

Bei einem Defekt kann der Elektronikeinsatz durch den Anwender getauscht werden.



Bei Ex-Anwendungen darf nur ein Gerät und ein Elektronikeinsatz mit entsprechender Ex-Zulassung eingesetzt werden.

Falls vor Ort kein Elektronikeinsatz verfügbar ist, kann dieser über die zuständige Krohne-Vertretung bestellt werden.

7.4 Vorgehen im Reparaturfall

Sollte eine Reparatur erforderlich sein, wenden Sie sich bitte an die zuständige Krohne-Vertretung.

8 Ausbauen

8.1 Ausbauschritte

**Warnung:**

Achten Sie vor dem Ausbauen auf gefährliche Prozessbedingungen wie z. B. Druck im Behälter oder Rohrleitung, hohe Temperaturen, aggressive oder toxische Medien etc.

Beachten Sie die Kapitel "*Montieren*" und "*An die Spannungsversorgung anschließen*" und führen Sie die dort angegebenen Schritte sinngemäß umgekehrt durch.

8.2 Entsorgen



Führen Sie das Gerät einem spezialisierten Recyclingbetrieb zu und nutzen Sie dafür nicht die kommunalen Sammelstellen.

Entfernen Sie zuvor eventuell vorhandene Batterien, sofern sie aus dem Gerät entnommen werden können und führen Sie diese einer getrennten Erfassung zu.

Sollten personenbezogene Daten auf dem zu entsorgenden Altgerät gespeichert sein, löschen Sie diese vor der Entsorgung.

Sollten Sie keine Möglichkeit haben, das Altgerät fachgerecht zu entsorgen, so sprechen Sie mit uns über Rücknahme und Entsorgung.

9 Anhang

9.1 Technische Daten

Hinweis für zugelassene Geräte

Für zugelassene Geräte (z. B. mit Ex-Zulassung) gelten die technischen Daten in den entsprechenden Sicherheitshinweisen im Lieferumfang. Diese können, z. B. bei den Prozessbedingungen oder der Spannungsversorgung, von den hier aufgeführten Daten abweichen.

Alle Zulassungsdokumente können über unsere Homepage heruntergeladen werden.

Einganggröße

| | |
|-----------------|---|
| Messgröße | Abstand zwischen Schallwandlerunterkante und Mediumoberfläche |
| Messbereich | |
| – Flüssigkeiten | bis 15 m (49.21 ft) |
| – Schüttgüter | bis 7 m (22.97 ft) |
| Blockdistanz | 0,6 m (1.969 ft) |

Ausgangsgröße

| | |
|--|---|
| Ausgangssignal | 4 ... 20 mA/HART (aktiv) |
| HART-Ausgangswerte | |
| – HART-Wert (Primary Value) | Distanz zum Füllstand |
| – HART-Wert (Secondary Value) | Temperatur |
| – HART-Wert (3rd Value) | Distanz zum Füllstand - skaliert |
| Auflösung | 1,6 μ A |
| Ausfallsignal Stromausgang (einstellbar) | mA-Wert unverändert, 20,5 mA, 22 mA, < 3,6 mA |
| Strombegrenzung | 22 mA |
| Bürde | < 500 Ω ⁹⁾ |
| Dämpfung (63 % der Eingangsgröße) | 0 ... 999 s, einstellbar |
| Erfüllte NAMUR-Empfehlung | NE 43 |

Messabweichung

| | |
|-------------------------------|---------------------------------------|
| Messabweichung ¹⁰⁾ | ≤ 6 mm (Messdistanz ≤ 3,0 m/9.843 ft) |
|-------------------------------|---------------------------------------|

⁹⁾ Bei induktiver Last ohmscher Anteil mindestens 25 Ω /mH.

¹⁰⁾ Inkl. Nichtlinearität, Hysterese und Nichtwiederholbarkeit.



Abb. 23: Messabweichung OPTISOUND 3030 C

Referenzbedingungen zur Messgenauigkeit (nach DIN EN 60770-1)

Referenzbedingungen nach DIN EN 61298-1

- Temperatur +18 ... +30 °C (+64 ... +86 °F)
- Relative Luftfeuchte 45 ... 75 %
- Luftdruck 860 ... 1060 mbar/86 ... 106 kPa (12.5 ... 15.4 psig)

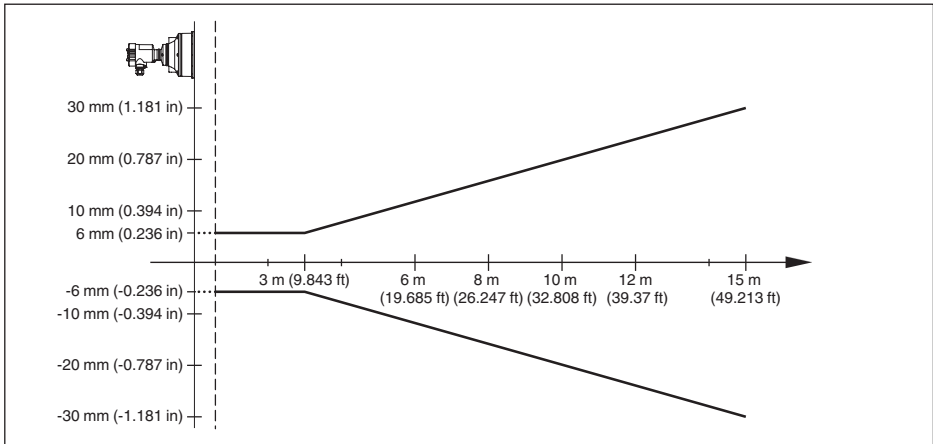
Sonstige Referenzbedingungen

- Reflektor Idealer Reflektor, z. B. Metallplatte 2 x 2 m (6.56 x 6.56 ft)
- Störreflexionen Größtes Störsignal 20 dB kleiner als Nutzsignal

Messcharakteristiken

| | |
|-----------------------------|---|
| Ultraschallfrequenz | 35 kHz |
| Messintervall | > 2 s (abhängig von der Parametrierung) |
| Abstrahlwinkel bei -3 dB | 6° |
| Einstellzeit ¹¹⁾ | > 3 s (abhängig von der Parametrierung) |

Messabweichung

| | |
|-------------------------------|---------------------------------------|
| Messabweichung ¹²⁾ | ≤ 6 mm (Messdistanz ≤ 3,0 m/9.843 ft) |
|-------------------------------|---------------------------------------|

¹¹⁾ Zeit bis zur richtigen Ausgabe (max. 10 % Abweichung) des Füllstandes bei einer sprunghaften Füllstandänderung.

¹²⁾ Inkl. Nichtlinearität, Hysterese und Nichtwiederholbarkeit.



Abb. 24: Messabweichung OPTISOUND 3030 C

Einfluss der Umgebungstemperatur auf die Sensorelektronik¹³⁾

Mittlerer Temperaturkoeffizient des Nullsignals (Temperaturfehler) 0,06 %/10 K

Umgebungsbedingungen

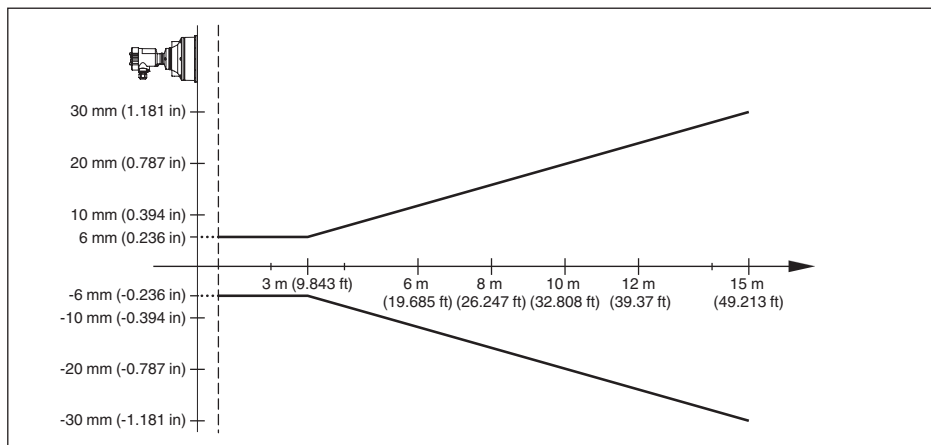
Umgebungs-, Lager- und Transporttemperatur -40 ... +70 °C (-40 ... +158 °F)

Prozessbedingungen

Prozessdruck

- mit Überwurfflansch -20 ... 100 kPa/-0,2 ... 1 bar (-2.9 ... 14.5 psi)
- Mit Montagebügel 0 kPa, da keine Dichtmöglichkeit

Prozesstemperatur (Schallwandlertemperatur) -40 ... +80 °C (-40 ... +176 °F)

Vibrationsfestigkeit mechanische Schwingungen mit 4 g und 5 ... 100 Hz¹⁴⁾

Elektromechanische Daten

Kabeleinführung

- Zweikammergehäuse
 - 1 x Kabelverschraubung M20 x 1,5 (Kabel: \varnothing 5 ... 9 mm), 1 x Blindstopfen M20 x 1,5 oder:
 - 1 x Verschlusskappe ½ NPT, 1 x Blindstopfen ½ NPT

Federkraftklemmen für Aderquerschnitt bis 2,5 mm² (AWG 14)

¹³⁾ Bezogen auf den Nennmessbereich.

¹⁴⁾ Geprüft nach den Richtlinien des Germanischen Lloyd, GL-Kennlinie 2.

Anzeige- und Bedienmodul

| | |
|--|---------------------------------|
| Spannungsversorgung und Datenübertragung | durch den Sensor |
| Anzeige | LC-Display in Dot-Matrix |
| Bedienelemente | 4 Tasten |
| Schutzart | |
| – lose | IP20 |
| – Eingebaut im Sensor ohne Deckel | IP40 |
| Umgebungstemperatur - Anzeige- und Bedienmodul | -20 ... +70 °C (-4 ... +158 °F) |
| Werkstoff | |
| – Gehäuse | ABS |
| – Sichtfenster | Polyesterfolie |

Spannungsversorgung

| | |
|----------------------------|---|
| Betriebsspannung | |
| – Nicht-Ex- und Ex-d-Gerät | 20 ... 72 V DC, 20 ... 253 V AC, 50/60 Hz |
| Leistungsaufnahme | max. 4 VA; 2,1 W |

Elektrische Schutzmaßnahmen

| | |
|--|---|
| Schutzart | IP66/IP67 (NEMA Type 4X) |
| Überspannungskategorie (IEC 61010-1) | |
| – bis 2000 m (6562 ft) über Meeresspiegel | III |
| – bis 5000 m (16404 ft) über Meeresspiegel | III - nur mit vorgeschaltetem Überspannungsschutz |
| – bis 5000 m (16404 ft) über Meeresspiegel | II |
| Verschmutzungsgrad ¹⁵⁾ | 4 |
| Schutzklasse (IEC 61010-1) | I |

¹⁵⁾ Bei Einsatz mit erfüllter Gehäuseschutzart

9.2 Maße

Gehäuse in Schutzart IP66/IP68 (0,2 bar)



Abb. 25: Zweikammer-Gehäuse in Schutzart IP66/IP68 (0,2 bar) - mit eingebautem Anzeige- und Bedienmodul vergrößert sich die Gehäusehöhe um 18 mm/0.71 in

OPTISOUND 3030 C

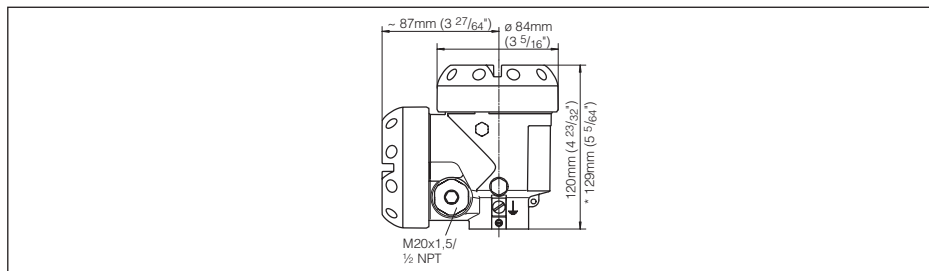

Abb. 26: OPTISOUND 3030 C

- 1 Montagebügel
- 2 Überwurfflansch
- 3 Totzone: 0,6 m (1.969 ft)
- 4 Messbereich: bei Flüssigkeiten bis 15 m (49.21 ft), bei Schüttgütern bis 7 m (22.97 ft)

9.3 Warenzeichen

Alle verwendeten Marken sowie Handels- und Firmennamen sind Eigentum ihrer rechtmäßigen Eigentümer/Urheber.

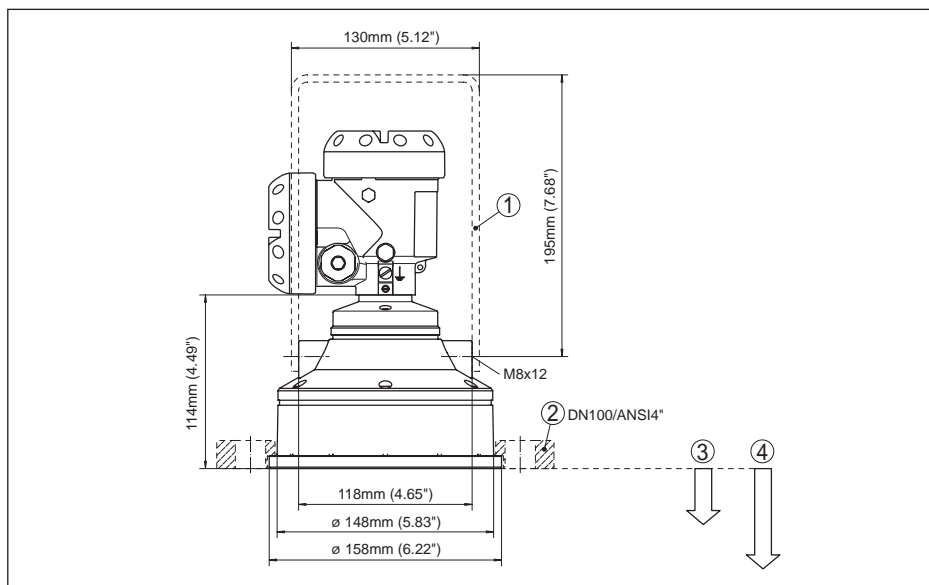
A large grid of graph paper for taking notes, consisting of 20 columns and 30 rows of small squares.

30512-DE-220310

KROHNE - Produkte, Lösungen und Services

- Prozessinstrumentierung für Durchfluss, Füllstand, Temperatur, Druck und Prozessanalytik
- Lösungen für Durchflussmessung, Prozessüberwachung, Funk- und Fernüberwachung
- Services für Engineering, Inbetriebnahme, Kalibrierung, Wartung und Training

Hauptsitz KROHNE Messtechnik GmbH
Ludwig-Krohne-Straße 5
47058 Duisburg (Deutschland)
Tel.: +49 (0) 203 301 0
Tel.: +49 (0) 203 301 10389
info@krohne.de

Die aktuelle Liste aller KROHNE Kontakte und Adressen finden Sie unter:
www.krohne.com

KROHNE