



MFC 300 Технические данные

Конвертер сигналов для массовых расходомеров

- Модульная конструкция конвертера сигналов и аналогичная конфигурация аппаратного обеспечения для всех версий исполнения корпуса
- Двойное резервирование калибровочных данных
- Корпус из нержавеющей стали для применения в пищевой промышленности, в производстве напитков, а также для применения на морских платформах



Документация является полной только при использовании совместно с соответствующей документацией на первичный преобразователь.

1 Особенности изделия	3
1.1 Конвертер сигналов высочайшей эффективности.....	3
1.2 Опции и модификации.....	5
1.3 Возможные комбинации конвертера сигналов / первичного преобразователя.....	7
1.4 Принцип измерения (одинарная измерительная труба)	7
2 Технические характеристики	9
2.1 Технические характеристики	9
2.2 Габаритные размеры и вес	20
2.2.1 Корпус	20
2.2.2 Монтажная пластина, полевое исполнение	21
2.2.3 Монтажная пластина, исполнение корпуса для настенного монтажа	21
3 Монтаж	22
3.1 Назначение прибора.....	22
3.2 Требования к установке	22
3.3 Монтаж компактной версии.....	22
3.4 Крепление корпуса конвертера полевой версии, разнесенное исполнение	23
3.4.1 Крепление на монтажной стойке	23
3.4.2 Крепление на стене.....	24
3.5 Крепление конвертера для настенного монтажа, разнесенное исполнение	25
3.5.1 Монтаж на трубе.....	25
3.5.2 Крепление на стене.....	26
4 Электрический монтаж	27
4.1 Важные замечания по электрическим подключениям.....	27
4.2 Схема подключения.....	27
4.3 Подключение питания, все версии корпусов.....	29
4.4 Входные и выходные сигналы, обзор	31
4.4.1 Комбинации входных/выходных сигналов	31
4.4.2 Описание структуры номера CG	32
4.4.3 Фиксированные комбинации входных / выходных сигналов	33
4.4.4 Доступные комбинации входных и выходных сигналов.....	35
4.5 Правильная укладка электрических кабелей	36
5 Примечания	37

1.1 Конвертер сигналов высочайшей эффективности

MFC 300 является универсальным конвертером сигналов кориолисового массового расходомера, используемым для широкого диапазона применений и условий монтажа. Общая платформа модульного аппаратного обеспечения обеспечивает лёгкий выбор требуемых выходных параметров и подходит для установки в различных конфигурациях корпуса.

MFC 300 также совместим со всеми имеющимися на данный момент и планируемыми в будущем первичными преобразователями массовых расходомеров. Конструкция, состоящая из двух частей, гарантирует максимальную надёжность и резервное хранение параметров калибровки в случае возникновения сбоев. Это означает, что после замены неисправного блока перепрограммирование прибора не требуется.



(конвертер сигналов в корпусе компактного исполнения)

- ① Обмен данными со всеми системами третьих поставщиков возможен через протоколы Foundation Fieldbus, Profibus PA/DP или Modbus
- ② Интуитивно-понятная навигация по меню и широкий выбор стандартно встроенных языков для простого управления
- ③ Напряжение питания: 100...230 В перем.тока (стандартное исполнение) и 24 В пост.тока или 24 В перем./пост.тока (опционально)



(конвертер сигналов в корпусе для настенного монтажа)

- ① Большой графический дисплей с подсветкой, оснащённый 4 оптическими кнопками для управления конвертером сигналов без необходимости открытия корпуса
- ② Возможны любые комбинации 4 входов и выходов

Отличительные особенности

- Модульные исполнения, от простого конвертера сигналов до высокотехнологичной версии с многочисленными опциями выходных сигналов
- Расширенные диагностические функции
- Превосходная долговременная стабильность
- Простая установка и программирование благодаря улучшенному интерфейсу пользователя
- Максимальная безопасность процесса
- Тропическое исполнение и версия из нержавеющей стали для сложных условий окружающей среды

Отрасли промышленности

- Водоснабжение, водопользование и очистка сточных вод
- Химическая
- Электростанции
- Производство продуктов питания и напитков
- Машиностроение
- Нефтегазовая
- Нефтехимическая
- Целлюлозно-бумажная
- Фармацевтическая

Особенности применения

- Жидкости и газы
- Шламы и вязкие среды
- Измерение концентрации для контроля качества
- Измерение объёмного расхода
- Измерение плотности и приведённой плотности
- Коммерческий учёт при выполнении загрузки/выгрузки
- Коммерческий учёт

1.2 Опции и модификации

Модульная конструкция конвертера сигналов



(конвертер сигналов в корпусе компактного исполнения)

Конвертер сигналов массового расходомера MFC 300 доступен в различных исполнениях и обеспечивает высокое качество измерений во всех возможных применениях.

От управления процессом в химической отрасли промышленности, измерений плотности и концентрации в сфере производства напитков и пищевых продуктов, коммерческого учёта нефти и газа при наливке и транспортировке до конвейерных систем в целлюлозно-бумажной промышленности.

Кориолисовые системы измерения массового расхода измеряют массовый и объёмный расход, плотность и температуру жидкостей и газов. Кроме этого, может быть определена концентрация в смесях и шламах.

Раздельная конструкция в различных исполнениях



(конвертер сигналов в корпусе для настенного монтажа)

Конвертер сигналов в корпусе для настенного монтажа используется, как правило, когда доступ к позиции измерения затруднён или условия окружающей среды не позволяют использовать компактное исполнение.



(конвертер сигналов в корпусе для монтажа в стойку 19")

Конвертер сигналов в корпусе для монтажа в стойку 19" обычно устанавливается в центральном пункте управления, вдали от сложных условий окружающей среды на позиции измерения.

Конвертер сигналов для любых применений



(конвертер сигналов в корпусе полевого исполнения)

Базовая версия уже охватывает многие применения и имеет токовый выход с наложенным HART®-протоколом, импульсный/частотный выход, выход состояния и вход управления.

В модульном варианте входов/выходов все четыре входа и выхода могут комбинироваться любым образом. При этом также можно выбрать, пассивными или активными будут эти входы/выходы. Все входы и выходы гальванически изолированы друг от друга и от другого электронного оборудования.

Для коммерческого учёта доступны двухфазные импульсные выходы.

Кроме того, электроника может быть оснащена интерфейсными сигналами (т.е. Foundation Fieldbus, Profibus PA/DP, Modbus и т.д.), что обеспечивает обмен данными со всеми системами третьих поставщиков. У приборов, не оснащённых интерфейсными сигналами, HART®-протокол стандартно наложен на первый токовый выход.

Диагностика



Стандартные функциональные возможности включают всестороннюю самодиагностику прибора, условий его установки и применения. Это осуществляется без использования дополнительных датчиков и гарантирует надёжные данные об актуальном состоянии прибора, его рабочих параметрах и его применении. Примером этого является 2-фазный поток, который позволяет обнаружить наличие газовых включений.

Для сложных применений предлагается диагностический комплект Toolbox. Он позволяет оперативно сохранять в течение длительного времени все измеренные параметры и параметры диагностики, а затем обрабатывать их с помощью программного обеспечения Toolbox.

Таким образом, мы предлагаем Вам решение, на которое Вы можете полностью положиться, и которое позволяет Вам снизить затраты на эксплуатацию и техническое обслуживание.

1.3 Возможные комбинации конвертера сигналов / первичного преобразователя

Первичный преобразователь	Первичный преобразователь + конвертер сигналов MFC 300			
	Компактное исполнение	Раздельное полевое исполнение	Раздельное исполнение для настенного монтажа	Раздельное исполнение для монтажа в стойку
OPTIMASS 1000	OPTIMASS 1300 C	OPTIMASS 1300 F	OPTIMASS 1300 W	OPTIMASS 1300 R
OPTIMASS 2000	OPTIMASS 2300 C	OPTIMASS 2300 F	OPTIMASS 2300 W	OPTIMASS 2300 R
OPTIMASS 3000	OPTIMASS 3300 C	OPTIMASS 3300 F	OPTIMASS 3300 W	OPTIMASS 3300 R
OPTIMASS 7000	OPTIMASS 7300 C	OPTIMASS 7300 F	OPTIMASS 7300 W	OPTIMASS 7300 R
OPTIMASS 8000	OPTIMASS 8300 C	OPTIMASS 8300 F	OPTIMASS 8300 W	OPTIMASS 8300 R

1.4 Принцип измерения (одинарная измерительная труба)

Прибор в стационарном состоянии - не запитан, нет движения потока

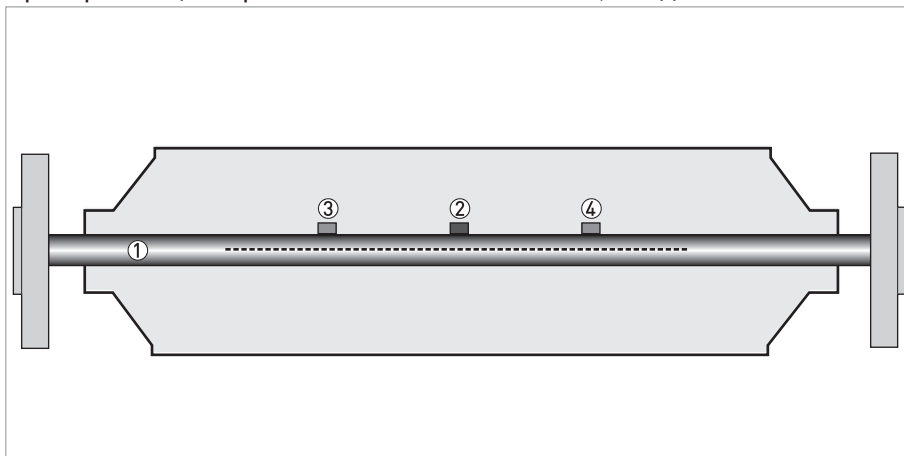

- ① Измерительная труба
- ② Драйвер
- ③ Сенсор 1
- ④ Сенсор 2

Кориолисовый массовый расходомер с одинарной измерительной трубой состоит из одной измерительной трубки ① возбудителя (драйвера) ② и двух сенсоров (③ и ④), которые располагаются по обеим сторонам от драйвера.

Прибор запитан

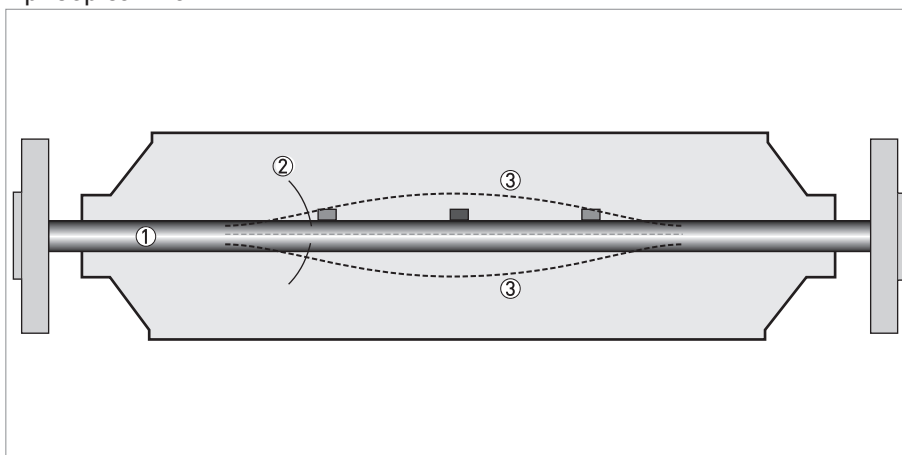

- ① Измерительные трубы
- ② Направление колебаний
- ③ Синусоидальная волна

При подаче питания на прибор драйвер сообщает измерительной трубке колебания, заставляя ее вибрировать и генерировать синусоидальную волну ③. Синусоидальная волна отслеживается двумя сенсорами.

Прибор запитан, есть движение потока

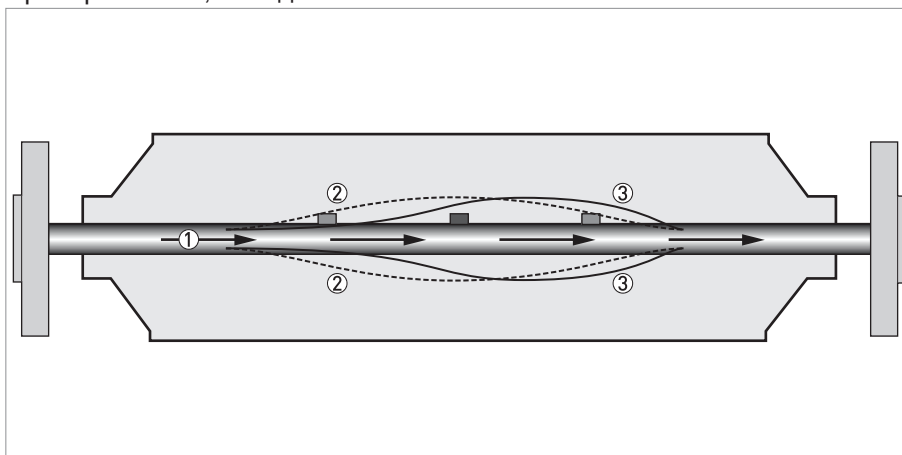

- ① Расход
- ② Синусоидальная волна
- ③ Фазовое смещение

При прохождении жидкости или газа по измерительной трубке эффект Кориолиса вызывает фазовое смещение синусоидальной волны, которое фиксируется парой сенсоров. Это фазовое смещение прямо пропорционально массовому расходу.

Измерение плотности происходит за счет определения частоты колебаний и измерения температуры при помощи температурного сенсора типа Pt500.

2.1 Технические характеристики

- Приведенные ниже данные распространяются на общие случаи применения. Если требуются данные, имеющие отношение к конкретной рабочей позиции, следует обратиться в региональное представительство нашей фирмы.
- Дополнительная информация (сертификаты, специализированный инструментарий, программное обеспечение...) и полный пакет документации на изделие доступны для загрузки бесплатно с Интернет-сайта (в разделе "Download Center" - "Документация и ПО").

Система измерения

Принцип измерения	Принцип Кориолиса
Диапазон измерения	Измерение массового расхода, плотности и температуры, а также вычисление объемного расхода и массовой и объемной концентрации

Конструктивные особенности

Модульная конструкция	Измерительное устройство состоит из первичного преобразователя и конвертера сигналов.
Первичный преобразователь	
OPTIMASS 1000	DN15...50 / ½...2"
OPTIMASS 2000	DN100...250 / 4...10"
OPTIMASS 3000	DN01...04 / 1/25...4/25"
OPTIMASS 7000	DN06...80 / ¼...3"
OPTIMASS 8000	DN15...100 / ½...4"
	Все первичные преобразователи доступны также во взрывозащищенном исполнении.
Конвертер сигналов	
Компактная версия (C)	OPTIMASS x300 C (x = 1, 2, 3, 7 или 8)
Корпус полевого исполнения (F) - разнесенная версия	MFC 300 F
Исполнение для настенного монтажа (W) - разнесенная версия	MFC 300 W
Исполнение для монтажа в стойку 19" (R) - разнесенная версия	MFC 300 R
	Компактные версии и версии в полевом исполнении также доступны во взрывозащищенном исполнении Ex.
Опции	
Входные / выходные сигналы	Токовый (с HART®-протоколом), импульсный, частотный выход и/или выход состояния, предельный выключатель и/или вход управления (конфигурация зависит от заказа)
Счетчики-сумматоры	2 (опционально 3) встроенных 8-значных счетчика (например, для суммирования объемного или массового расхода в нужных единицах измерения)
Проверка	Встроенная самодиагностика и проверка функционирования: измерительного устройства, процесса измерения, измеренного значения, стабилизации
Измерение концентрации	Концентрация и расход концентрата
Протоколы связи	Foundation Fieldbus, Profibus PA и DP, Modbus, HART®

Дисплей и интерфейс пользователя	
Графический дисплей	ЖК-дисплей с белой подсветкой.
	Размер: 128 x 64 пикселей, размеры 59 x 31 мм = 2,32" x 1,22"
	Дисплей поворачивается с шагом 90°.
	Температура окружающего воздуха ниже -25°C / -13°F может повлиять на читаемость данных на дисплее.
Элементы управления	4 оптических кнопки для управления конвертером сигналов без необходимости вскрытия корпуса.
	Инфракрасный канал обмена данными с помощью ИК интерфейса (опция) без вскрытия корпуса.
Дистанционное управление	PACTware® (включая DTM-драйвер)
	Переносной коммуникатор HART® фирмы Emerson Process
	AMS® фирмы Emerson Process
	PDM® фирмы Siemens
	Все DTM-драйверы устройств доступны для бесплатной загрузки на веб-сайтах изготовителей.
Функции дисплея	
Рабочее меню	Настройка параметров производится с помощью 2-х страниц измеренных значений, 1-й страницы статуса, 1-й графической страницы с трендами (измеряемые параметры и тренды полностью настраиваемы)
Язык текста на дисплее (языковой пакет)	Стандартно: английский, французский, немецкий, голландский, португальский, шведский, испанский, итальянский
	Восточная Европа: английский, словенский, чешский, венгерский
	Северная Европа: английский, датский, польский
	Китай (в процессе подготовки): английский, немецкий, китайский
	Россия: английский, русский
Функции измерения	Единицы измерения: (метрические, США и Британии) выбираются из списка для измерения объемного / массового расхода и накопленного значения, скорости потока, температуры, давления
	Измеряемые значения: массовый расход, накопленная масса, температура, плотность, объемный расход, накопленный объем, скорость потока, направление потока (нет единицы измерения - но доступно на выходах), BRIX, Baume, NaOH, Plato, API, концентрация по массе, концентрация по объему
Функции диагностики	Стандарты: в соответствии с VDI / NAMUR / WIB 2650 (в процессе подготовки) и функции, выходящие за рамки этих стандартов
	Сообщения о состоянии: Вывод сообщения о состоянии прибора на дисплей, при помощи токового выхода и/или выхода состояния, протокола HART® или шинного интерфейса
	Диагностика сенсора: Уровень сигнала на сенсоре, уровень энергии драйвера, частота измерительной трубы, напряженность измерительной трубы, напряженность внутреннего цилиндра, температура электроники сенсора (SE) или конвертера сигналов (BE), 2-фазный поток

Погрешность измерений

Условия поверки	Рабочий продукт: вода
	Температура: 20°C / 68°F
	Давление: 1 бар / 14,5 фунтов/кв. дюйм
Максимальная погрешность измерений	±0,10% от измеренного значения ± стабильность нулевой точки (зависит от типа первичного преобразователя)
	Токовый выход: ±5 мкА
Повторяемость	±0,05% от измеренного значения ± стабильность нулевой точки (зависит от первичного преобразователя)

Рабочие условия

Температура	
Рабочая температура	Смотрите технические характеристики первичного преобразователя.
Температура окружающей среды	зависит от версии и комбинации выходов.
	Рекомендуется защищать конвертер сигналов от внешних источников тепла, например, прямых солнечных лучей, так как высокие температуры сокращают срок службы электронных компонентов.
	-40...+65°C / -40...+149°F
	Корпус из нержавеющей стали: -40...+55°C / -40...+131°F
	Температура окружающего воздуха ниже -25°C / -13°F оказать влияние на читаемость данных на дисплее
Температура хранения	-50...+70°C / -58...+158°F
Давление	
Измеряемая среда	Смотрите технические характеристики первичного преобразователя.
Давление окружающей среды	Атмосферное
Свойства среды	
Физическое состояние	Жидкости, газы и суспензии
Расход	Смотрите технические характеристики первичного преобразователя.
Прочие условия	
Класс защиты в соответствии с требованиями IEC 529 / EN 60529	C (компактная версия) и F (полевое исполнение): IP66/67 (в соответствии с NEMA 4/4x)
	W (исполнение для настенного монтажа): IP65 (в соответствии с NEMA 4/4x)
	R (Исполнение для монтажа в стойку 19"): IP 20 (в соответствии с NEMA 1)

Условия монтажа

Установка	Подробную информацию смотрите в главе "Условия монтажа".
Габаритные размеры и вес	Подробную информацию смотрите в главе "Габаритные размеры и вес".

Материалы

Корпус конвертера сигналов	Стандартное исполнение
	Версия С и F: литой алюминий (с покрытием из полиуретана)
	Версия W: полиамид-поликарбонат
	Версия R: алюминий, нержавеющая сталь и листовой алюминий, частичное полиэфирное покрытие
	Опции
	Версии С и F: нержавеющая сталь 316 L (1.4408)
Первичный преобразователь	Информацию о материалах корпуса, технологических соединениях, измерительным трубам, аксессуарах и прокладках смотрите в технических характеристиках первичного преобразователя.

Электрические подключения

Общие сведения	Электрический монтаж расходомера производится в соответствии с VDE 0100 "Нормативными требованиями для оборудования с напряжением до 1000 В" или с соблюдением аналогичных государственных нормативных требований.
Источник питания	Стандартное исполнение: 100...230 В перем. тока (-15% / +10%), 50/60 Гц
	Опция 1: 24 В пост. тока (-55% / +30%)
	Опция 2: 24 В пер./пост. тока (Пер. ток: -15% / +10%, 50 / 60 Гц; пост. ток: -25% / +30%)
Потребляемая мощность	перем. тока: 22 ВА
	пост. тока: 12 Вт
Сигнальный кабель	Только для разнесенного исполнения.
	4-жильный экранированный кабель. Подробные технические характеристики доступны по запросу.
	Макс. длина: 300 м / 1000 футов
Кабельные вводы	Стандартные: M20 x 1.5 (8...12 мм)
	Опционально: ½" NPT, PF ½

Входы и выходы

Общие сведения	Все выходные сигналы электрически изолированы друг от друга и от других электрических цепей.		
	Возможна настройка всех рабочих параметров и функций.		
Пояснения к используемым аббревиатурам	$U_{\text{внеш}}$ = внешнее напряжение; R_L = нагрузка + сопротивление; U_0 = напряжение на клемме; $I_{\text{ном}}$ = номинальный ток Предельные безопасные значения (Ex i): U_i = макс. входное напряжение; I_i = макс. входной ток; P_i = макс. номинальная мощность на входе; C_i = макс. входная емкость; L_i = макс. входная индуктивность		
Токовый выход			
Выходные параметры	Объемный расход, массовый расход, плотность, диагностическое значение, скорость потока, 2-фазный поток		
	Измерение концентрации и расхода концентрата также возможны (опционально).		
Температурный коэффициент	Стандартно ± 30 ppm/K		
Настройки	Без протокола HART®		
	Q = 0%: 0...20 мА; Q = 100%: 10...20 мА		
	Ток ошибки: 3...22 мА		
	С протоколом HART®		
	Q = 0%: 4...20 мА; Q = 100%: 10...20 мА		
	Ток ошибки: 3...22 мА		
Рабочие параметры	Базовая версия вх./вых. сигналов	Модульная версия вх./вых. сигналов	Ex i
Активный выход	$U_{\text{встр, ном}} = 24$ В пост. тока $I \leq 22$ мА $R_L \leq 1$ кОм		$U_{\text{встр, ном}} = 20$ В пост. тока $I \leq 22$ мА $R_L \leq 450$ Ом
			$U_0 = 21$ В $I_0 = 90$ мА $P_0 = 0,5$ Вт $C_0 = 90$ нФ / $L_0 = 2$ мГн $C_0 = 110$ нФ / $L_0 = 0,5$ мГн
Пассивный выход	$U_{\text{внеш}} \leq 32$ В пост. тока $I \leq 22$ мА $U_0 \leq 1,8$ В $R_L \leq (U_{\text{внеш}} - U_0) / I_{\text{макс}}$		$U_{\text{внеш}} \leq 32$ В пост. тока $I \leq 22$ мА $U_0 \leq 4$ В $R_L \leq (U_{\text{внеш}} - U_0) / I_{\text{макс}}$
			$U_i = 30$ В $I_i = 100$ мА $P_i = 1$ Вт $C_i = 10$ нФ $L_i \sim 0$ мГн

HART®			
Описание	Протокол HART®, наложенный на активный или пассивный токовый выход		
	Версия протокола HART®: V5		
	Универсальные параметры протокола HART®: полностью интегрированы		
Нагрузка	≥ 250 Ом в контрольной точке HART®: Обратите внимание на максимальную нагрузку для токового выхода!		
При работе в многоточечном режиме	Да, токовый выход = 4 мА		
	Адрес для работы в многоточечном режиме изменяется в рабочем меню 1...15		
Драйвер для устройства	Имеются для FC 375, AMS, PDM, FDT/DTM		
Регистрация (HART Communication Foundation)	Да		
Импульсный / частотный выход			
Выходные параметры	Импульсный выход: объемный расход, массовый расход, масса или объем растворенного вещества во время измерения концентрации		
	Частотный выход: скорость потока, массовый расход, температура, плотность, диагностическое значение Опционально: концентрация, расход растворенного вещества		
Функция	Возможна настройка в качестве импульсного выхода или частотного выхода		
Вес импульса / частота	0,01...10000 импульсов/с или Гц		
Настройки	Масса или объем на импульс, или максимальная частота для 100% расхода		
	Ширина импульса устанавливается автоматически, симметричная или фиксированная (0,05...2000 мс)		
Рабочие параметры	Базовая версия вх./вых. сигналов	Модульная версия вх./вых. сигналов	Ex-i
Активный выход	-	$U_{ном} = 24 \text{ В}$ пост. тока $f_{макс}$ в рабочем меню настроена на $f_{макс} \leq 100 \text{ Гц}$; $I \leq 20 \text{ мА}$ разомкнут: $I \leq 0,05 \text{ мА}$ замкнут: $U_{0, ном} = 24 \text{ В}$ при $I = 20 \text{ мА}$	-
		$f_{макс}$ в рабочем меню настроена на $100 \text{ Гц} < f_{макс} \leq 10 \text{ кГц}$; $I \leq 20 \text{ мА}$ разомкнут: $I \leq 0,05 \text{ мА}$ замкнут: $U_{0, ном.} = 22,5 \text{ В}$ при $I = 1 \text{ мА}$ $U_{0, ном} = 21,5 \text{ В}$ при $I = 10 \text{ мА}$ $U_{0, ном} = 19 \text{ В}$ при $I = 20 \text{ мА}$	

Пассивный выход	$U_{\text{внеш}} \leq 32$ В пост. тока		-
	$f_{\text{макс}}$ в рабочем меню настроена на $f_{\text{макс}} \leq 100$ Гц: $I \leq 100$ мА разомкнут: $I \leq 0,05$ мА при $U_{\text{внеш}} = 32$ В пост. тока замкнут: $U_{0, \text{макс}} = 0,2$ В при $I \leq 10$ мА $U_{0, \text{макс}} = 2$ В при $I \leq 100$ мА		
	$f_{\text{макс}}$ в рабочем меню настроена на $100 \text{ Гц} < f_{\text{макс}} \leq 10 \text{ кГц}$: $I \leq 20$ мА разомкнут: $I \leq 0,05$ мА при $U_{\text{внеш}} = 32$ В пост. тока замкнут: $U_{0, \text{макс}} = 1,5$ В при $I \leq 1$ мА $U_{0, \text{макс}} = 2,5$ В при $I \leq 10$ мА $U_{0, \text{макс}} = 5,0$ В при $I \leq 20$ мА		
NAMUR	-	Пассивный выход в соответствии с EN 60947-5-6	Пассивный выход в соответствии с EN 60947-5-6
		разомкнут: $I_{\text{ном}} = 0,6$ мА замкнут: $I_{\text{ном}} = 3,8$ мА	разомкнут: $I_{\text{ном}} = 0,43$ мА замкнут: $I_{\text{ном}} = 4,5$ мА $U_i = 30$ В $I_i = 100$ мА $P_i = 1$ Вт $C_i = 10$ нФ $L_i \sim 0$ мГн
Отсечка малых расходов			
Функция	Точка переключения и величина гистерезиса настраиваются отдельно для каждого выхода, счетчика и дисплея		
Точка переключения	Устанавливается с шагом 0,1.		
	0...20% (токовый выход, частотный выход)		
Гистерезис	Устанавливается с шагом 0,1.		
	0...5% (токовый выход, частотный выход)		
Постоянная времени			
Функция	Постоянная времени соответствует времени, которое проходит до момента достижения 67% от максимального значения выходного сигнала при воздействии ступенчатого входного сигнала.		
Настройки	Устанавливается с шагом 0,1.		
	0...100 с		

Выход состояния / предельный выключатель			
Функции и настройки	Предназначен для автоматического преобразования диапазона измерения, для указания направления потока, превышения счетчика, ошибки измерения, достижения точки переключения или опустошения измерительной трубы		
	Управление с помощью клапана с включенной функцией дозирования		
	Сигнал состояния и/или управления: включено (ВКЛ.) или отключено (ВЫКЛ.)		
Рабочие параметры	Базовая версия вх./вых. сигналов	Модульная версия вх./вых. сигналов	Ex i
Активный выход	-	$U_{\text{встр}} = 24 \text{ В пост. тока}$ $I \leq 20 \text{ мА}$ разомкнут: $I \leq 0,05 \text{ мА}$ замкнут: $U_{0, \text{ном}} = 24 \text{ В}$ при $I = 20 \text{ мА}$	-
Пассивный выход	$U_{\text{внеш}} \leq 32 \text{ В пост. тока}$ $I \leq 100 \text{ мА}$ разомкнут: $I \leq 0,05 \text{ мА}$ при $U_{\text{внеш}} = 32 \text{ В пост. тока}$ замкнут: $U_{0, \text{макс}} = 0,2 \text{ В}$ при $I \leq 10 \text{ мА}$ $U_{0, \text{макс}} = 2 \text{ В}$ при $I \leq 100 \text{ мА}$	$U_{\text{внеш}} = 32 \text{ В пост. тока}$ $I \leq 100 \text{ мА}$ $R_{L, \text{макс}} = 47 \text{ кОм}$ $R_{L, \text{мин}} = (U_{\text{внеш}} - U_0) / I_{\text{макс}}$ разомкнут: $I \leq 0,05 \text{ мА}$ при $U_{\text{внеш}} = 32 \text{ В пост. тока}$ замкнут: $U_{0, \text{макс}} = 0,2 \text{ В}$ при $I \leq 10 \text{ мА}$ $U_{0, \text{макс}} = 2 \text{ В}$ при $I \leq 100 \text{ мА}$	-
NAMUR	-	Пассивный выход в соответствии с EN 60947-5-6 разомкнут: $I_{\text{ном}} = 0,6 \text{ мА}$ замкнут: $I_{\text{ном}} = 3,8 \text{ мА}$	Пассивный выход в соответствии с EN 60947-5-6 разомкнут: $I_{\text{ном}} = 0,43 \text{ мА}$ замкнут: $I_{\text{ном}} = 4,5 \text{ мА}$ $U_i = 30 \text{ В}$ $I_i = 100 \text{ мА}$ $P_i = 1 \text{ Вт}$ $C_i = 10 \text{ нФ}$ $L_i = 0 \text{ мГн}$

Вход управления			
Функция	Удержание выходных сигналов (например, для процессов очистки), установка выходов в 0, сброс счетчика и сообщений об ошибках, изменение диапазона, калибровка нулевой точки		
	Запуск процесса дозирования при задействованной функции дозирования.		
Рабочие параметры	Базовая версия вх./вых. сигналов	Модульная версия вх./вых. сигналов	Ex i
Активный выход	-	$U_{встр} = 24 \text{ В пост. тока}$ Внешний контакт разомкнут: $U_{0, ном} = 22 \text{ В}$ Внешний контакт замкнут: $I_{ном} = 4 \text{ mA}$ Контакт замкнут (Вкл.): $U_0 \geq 12 \text{ В}$ при $I_{ном} = 1,9 \text{ mA}$ Контакт разомкнут (Выкл.): $U_0 \leq 10 \text{ В}$ при $I_{ном} = 1,9 \text{ mA}$	-
Пассивный выход	$8 \text{ В} \leq U_{внеш} \leq 32 \text{ В пост. тока}$ $I_{макс} = 6,5 \text{ mA}$ при $U_{внеш} \leq 24 \text{ В пост. тока}$ $I_{макс} = 8,2 \text{ mA}$ при $U_{внеш} \leq 32 \text{ В пост. тока}$ Контакт замкнут: $U_0 \geq 8 \text{ В}$ при $I_{ном} = 2,8 \text{ mA}$ Контакт разомкнут: $U_0 \leq 2,5 \text{ В}$ при $I_{ном} = 0,4 \text{ mA}$	$3 \text{ В} \leq U_{внеш} \leq 32 \text{ В пост. тока}$ $I_{макс} = 9,5 \text{ mA}$ при $U_{внеш} \leq 24 \text{ В}$ $I_{макс} = 9,5 \text{ mA}$ при $U_{внеш} \leq 32 \text{ В}$ Контакт замкнут: $U_0 \geq 3 \text{ В}$ при $I_{ном} = 1,9 \text{ mA}$ Контакт разомкнут: $U_0 \leq 2,5 \text{ В}$ при $I_{ном} = 1,9 \text{ mA}$	$U_{внеш} \leq 32 \text{ В пост. тока}$ $I \leq 6 \text{ mA}$ при $U_{внеш} = 24 \text{ В}$ $I \leq 6,6 \text{ mA}$ при $U_{внеш} = 32 \text{ В}$ Включение: $U_0 \geq 5,5 \text{ В}$ или $I \geq 4 \text{ mA}$ Отключение: $U_0 \leq 3,5 \text{ В}$ или $I \leq 0,5 \text{ mA}$
			$U_i = 30 \text{ В}$ $I_i = 100 \text{ mA}$ $P_i = 1 \text{ Вт}$ $C_i = 10 \text{ нФ}$ $L_i = 0 \text{ мГн}$
NAMUR	-	Активный вход в соответствии с EN 60947-5-6 Клеммы разомкнуты: $U_{0, ном} = 8,7 \text{ В}$ Контакт замкнут: $U_{0, ном} = 6,3 \text{ В}$ при $I_{ном} > 1,9 \text{ mA}$ Контакт разомкнут: $U_{0, ном} = 6,3 \text{ В}$ при $I_{ном} < 1,9 \text{ mA}$ Обнаружение обрыва кабеля: $U_0 \geq 8,1 \text{ В}$ при $I \leq 0,1 \text{ mA}$ Обнаружение короткого замыкания кабеля: $U_0 \leq 1,2 \text{ В}$ при $I \geq 6,7 \text{ mA}$	-

PROFIBUS DP	
Описание	Гальваническая изоляция в соответствии с IEC 61158
	Версия: 3.01
	Автоматическое определение скорости передачи данных (макс. 12 Мбод)
	Адрес устройства настраивается при помощи дисплея
Функциональные блоки	8 аналоговых входов, 3 счетчика расхода
Выходные параметры	Массовый расход, объемный расход, счетчики массы 1 и 2, счетчик объема, температура измеряемого продукта, несколько измерений концентрации и диагностические данные
PROFIBUS PA	
Описание	Гальваническая изоляция в соответствии с IEC 61158
	Версия: 3.01
	Потребляемый ток: 10,5 мА
	Допустимое напряжение шины: 9...32 В; взрывозащищенное исполнение Ex: 9...24 В
	Шинный интерфейс со встроенной защитой от неправильной полярности
	Типовой ток ошибки FDE (Fault Disconnection Electronic): 4,3 мА
	Адрес устройства настраивается при помощи дисплея
Функциональные блоки	8 аналоговых входов, 3 счетчика расхода
Выходные параметры	Массовый расход, объемный расход, счетчики массы 1 и 2, счетчик объема, температура измеряемого продукта, несколько измерений концентрации и диагностические данные
FOUNDATION Fieldbus	
Описание	Гальваническая изоляция в соответствии с IEC 61158
	Потребляемый ток: 10,5 мА
	Допустимое напряжение шины: 9...32 В; взрывозащищенное исполнение Ex: 9...24 В
	Шинный интерфейс со встроенной защитой от неправильной полярности
	Поддерживается функция Мастер шины (LM)
	Протестировано с помощью оборудования Interoperable Test Kit (ITK) версии 5.1
Функциональные блоки	6 аналоговых входов, 3 счетчика, 1 PID
Выходные параметры	Массовый расход, объемный расход, плотность, температура, несколько измерений концентрации и диагностические данные
MODBUS	
Описание	Modbus RTU, главный / ведомый, RS485
Диапазон адресов	1...247
Поддерживаемые коды функций	01, 03, 04, 05, 08, 16
Широковещательный	Поддерживается только для кода функции 16
Поддерживаемая скорость передачи	1200, 2400, 4800, 9600, 19200, 38400, 57600, 115200 бод

Сертификаты и свидетельства

CE	Устройство соответствует нормативным требованиям директив ЕС. Изготовитель гарантирует соответствие данным требованиям, нанося маркировку CE.
Общепромышленное исполнение (Non-Ex)	Стандартное исполнение
Опасные зоны	
Опции (только версия C)	
ATEX	II 2 G Ex d [ib] IIC T6....T1; II 2 G Ex de [ib] IIC T6....T1
	II 2 D Ex tD A21 IP6x T160°C (в зависимости от первичного преобразователя) без обогревающей рубашки или теплоизоляции
	II 2 D Ex tD A21 IP6x T170°C (в зависимости от первичного преобразователя) без обогревающей рубашки или теплоизоляции
	II 2(1) G Ex d [ia/ib] IIC T6....T1
	II 2(1) G Ex de [ia/ib] IIC T6....T1
	II 2(1) D Ex tD [iaD] A21 IP6x T160°C (в зависимости от первичного преобразователя) без обогревающей рубашки или теплоизоляции
	II 2(1) D Ex tD [iaD] A21 IP6x T170°C (в зависимости от первичного преобразователя) без обогревающей рубашки или теплоизоляции
Опции (только версия F)	
ATEX	II 2 G Ex d [ib] IIC T6; II 2 G Ex de [ib] IIC T6
	II 2(1) G Ex d [ia/ib] IIC T6; II 2(1) G Ex de [ia/ib] IIC T6
	II 2 D Ex tD [ibD] A21 IP6x T80°C
	II 2(1) G Ex tD [iaD/ibD] A21 IP6x T80°C
NEPSI	Ex de ib [ia/ib] IIC T6; Ex d ib [ia/ib] IIC T6
Опция (только версии C и F)	
FM / CSA	Класс I, Подраздел 1 группы B, C, D
	Класс II, Подраздел 1 группы E, F, G
	Класс III, Подраздел 1 взрывоопасных зон
	Класс I, Подраздел 2 группы B, C, D
	Класс II, Подраздел 2 группы F, G
	Класс III, Подраздел 2 взрывоопасных зон
IECEX	Взрывоопасные зоны 1 и 2
TIIS (на стадии подготовки)	Зона 1/2
Коммерческий учет	
Нет	Стандартное исполнение
Опции	Жидкости (кроме воды) 2004/22/EC (MID) в соотв. с OIML R 117-1
Другие стандарты и сертификаты	
Устойчивость к ударным нагрузкам и вибрации	IEC 68-2-3
Электромагнитная совместимость (ЭМС)	2004/108/EC в соответствии с EN 61326-1 (A1, A2)
Директива ЕС для оборудования, работающего под давлением	PED 97/23 (только для компактных версий)
NAMUR	NE 21, NE 43, NE 53

2.2 Габаритные размеры и вес

2.2.1 Корпус

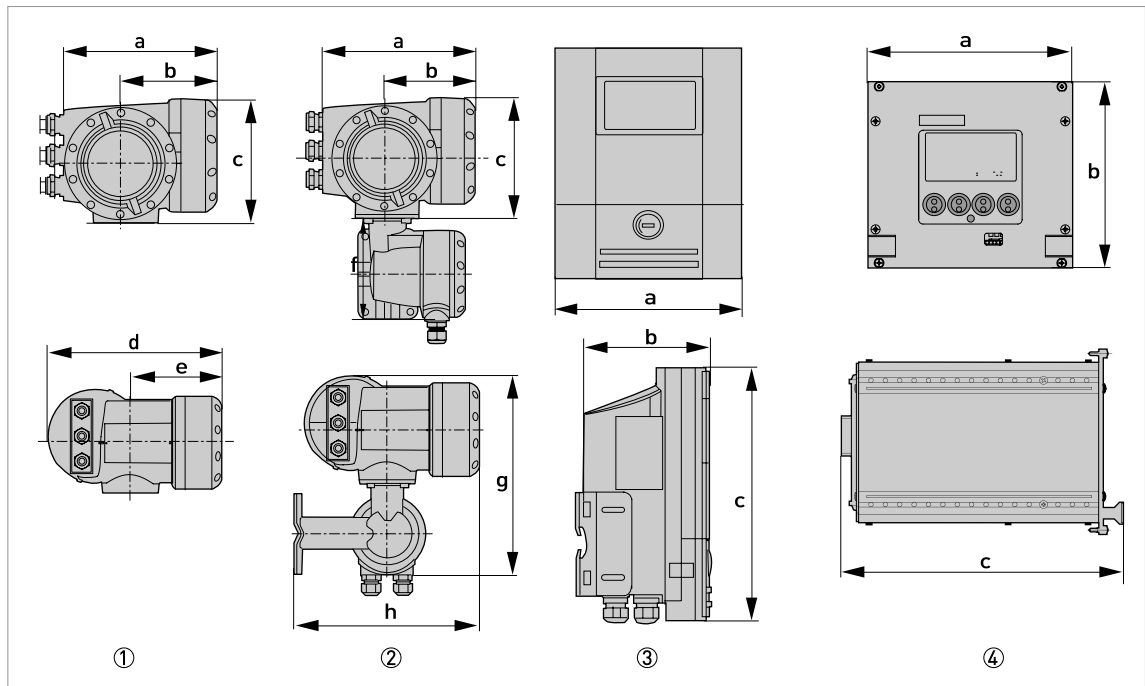

- ① Компактная версия (C)
- ② Полевое исполнение (F) - разнесенная версия
- ③ Исполнение для настенного монтажа (W) - разнесенная версия
- ④ Исполнение для монтажа в стойку 19" (R) - разнесенная версия

Габаритные размеры и вес в мм и кг

Версия	Габаритные размеры [мм]							Вес [кг]
	a	b	c	d	e	g	h	
C	202	120	155	260	137	-	-	4,2
F	202	120	155	-	-	295,8	277	5,7
W	198	138	299	-	-	-	-	2,4
R	142 (28 TE)	129 (3 HE)	195	-	-	-	-	1,2

Габаритные размеры и вес в дюймах и фунтах

Версия	Габаритные размеры [дюймы]							Вес [фунты]
	a	b	c	d	e	g	h	
C	7,75	4,75	6,10	10,20	5,40	-	-	9,30
F	7,75	4,75	6,10	-	-	11,60	10,90	12,60
W	7,80	5,40	11,80	-	-	-	-	5,30
R	5,59 (28 TE)	5,08 (3 HE)	7,68	-	-	-	-	2,65

2.2.2 Монтажная пластина, полевое исполнение

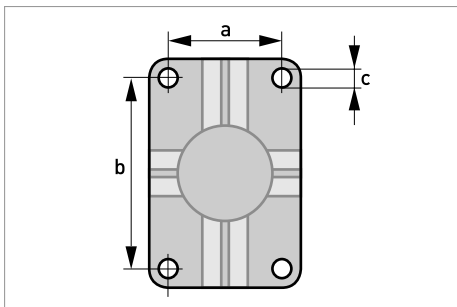

Габариты в мм и дюймах

	[мм]	[дюймы]
a	60	2,4
b	100	3,9
c	∅9	∅0,4

2.2.3 Монтажная пластина, исполнение корпуса для настенного монтажа

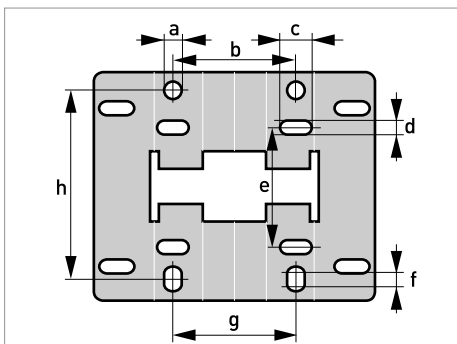

Габариты в мм и дюймах

	[мм]	[дюймы]
a	∅9	∅0,4
b	64	2,5
c	16	0,6
d	6	0,2
e	63	2,5
f	4	0,2
g	64	2,5
h	98	3,85

3.1 Назначение прибора

Массовые расходомеры разработаны исключительно для прямого измерения массового расхода, плотности и температуры измеряемого вещества, а также для косвенного измерения таких параметров, как суммарный объём и концентрация растворённых веществ, а также объёмный расход.

На приборы, которые эксплуатируются во взрывоопасных зонах, распространяются дополнительные нормы безопасности. Обратитесь к документации на изделия взрывозащищённого исполнения.

Если прибор не используется в соответствии с условиями эксплуатации (смотрите главу "Технические характеристики"), то предусмотренная защита может быть нарушена.

3.2 Требования к установке

Для обеспечения безопасной установки необходимо соблюдать следующие меры предосторожности.

- *Следите за тем, чтобы вокруг прибора было достаточно свободного пространства.*
- *Защитите конвертер сигналов от попадания прямых солнечных лучей, при необходимости установите солнцезащитный козырёк.*
- *Конвертеры сигналов, установленные в шкафах управления, нуждаются в достаточном охлаждении: например, с помощью вентиляторов или теплообменников.*
- *Не подвергайте конвертер сигналов сильным вибрациям. Измерительные приборы прошли испытания на устойчивость к вибрации в соответствии с требованиями IEC 68-2-64.*

3.3 Монтаж компактной версии

Электронный конвертер механически соединен с первичным преобразователем. Во время монтажа расходомера соблюдайте требования, приведенные в документации на соответствующий первичный преобразователь.

3.4 Крепление корпуса конвертера полевой версии, разнесенное исполнение

Материалы и инструменты для монтажно-сборочных работ не входят в комплект поставки. Используйте материалы и инструменты для монтажно-сборочных работ, соответствующие действующим правилам и нормам по охране труда.

3.4.1 Крепление на монтажной стойке



Рисунок 3-1: Крепление корпуса конвертера полевой версии

- ① Прижмите корпус конвертера к монтажной стойке.
- ② Закрепите электронный конвертер стандартными U-образными скобами и шайбами.
- ③ Зажмите гайки.

3.4.2 Крепление на стене

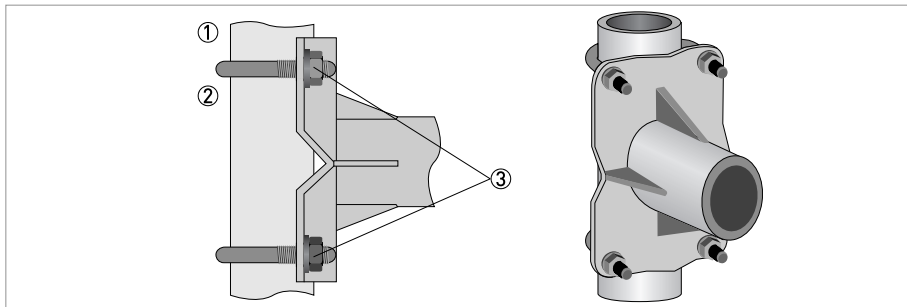

Рисунок 3-2: Крепление полевой версии корпуса на стене

- ① Подготовьте отверстия, используя монтажную пластину как шаблон. Подробная информация - смотрите *Монтажная пластина, полевое исполнение* на странице 21.
- ② Используйте сборочные материалы и инструменты в соответствии с действующим законодательством по охране труда и технике безопасности.
- ③ Крепко прижмите корпус конвертера к стене.

Монтаж нескольких устройств рядом друг с другом

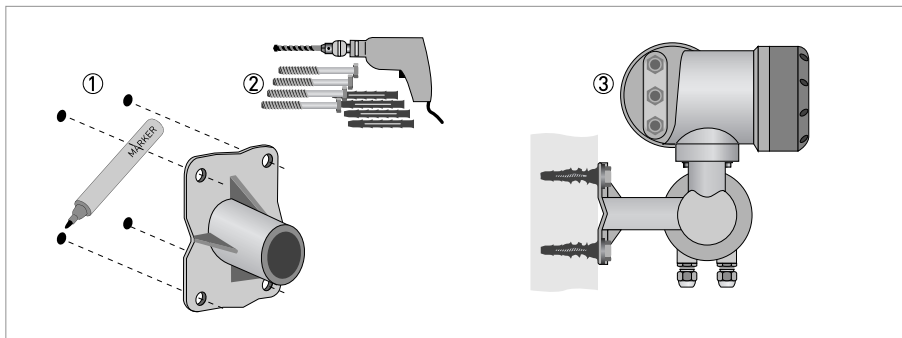
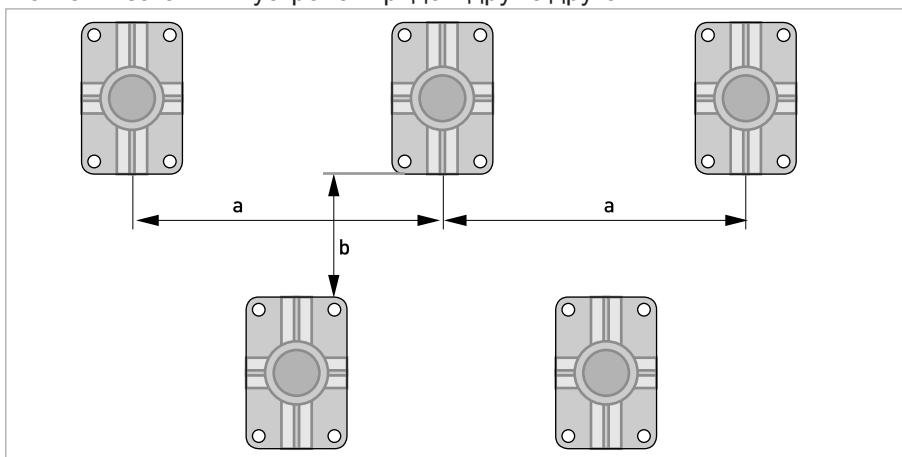

$a \geq 600 \text{ мм} / 23,6''$
 $b \geq 250 \text{ мм} / 9,8''$

3.5 Крепление конвертера для настенного монтажа, разнесенное исполнение

Материалы и инструменты для монтажно-сборочных работ не входят в комплект поставки. Используйте материалы и инструменты для монтажно-сборочных работ, соответствующие действующим правилам и нормам по охране труда.

3.5.1 Монтаж на трубе



Рисунок 3-3: Крепление конвертера сигналов для настенного монтажа на стойке

- ① Прикрепите монтажную пластину к трубе с помощью U-образных скоб, шайб и гаек.
- ② Закрепите конвертер сигналов на монтажной пластине с помощью болтов и гаек.

3.5.2 Крепление на стене

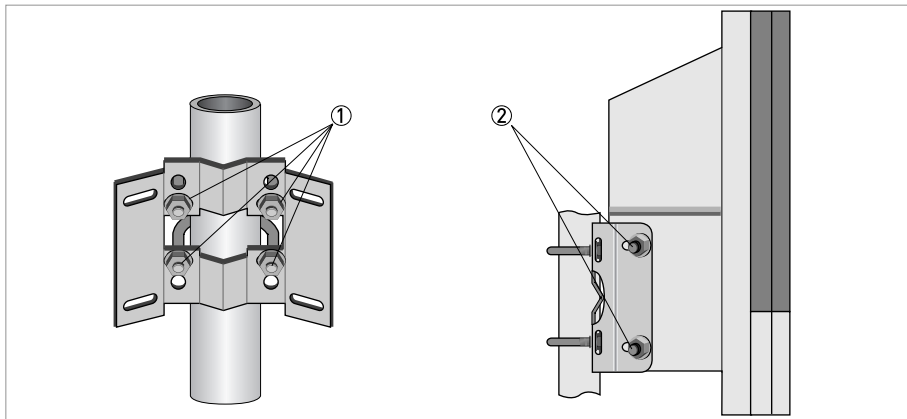

Рисунок 3-4: Крепление корпуса конвертера сигналов для настенного монтажа

- ① Подготовьте отверстия, используя монтажную пластину как шаблон. Подробная информация - смотрите *Монтажная пластина, исполнение корпуса для настенного монтажа* на странице 21.
- ② Надежно закрепите монтажную пластину на стене.
- ③ Закрепите конвертер сигналов на монтажной пластине с помощью гаек и шайб.

Монтаж нескольких приборов рядом друг с другом

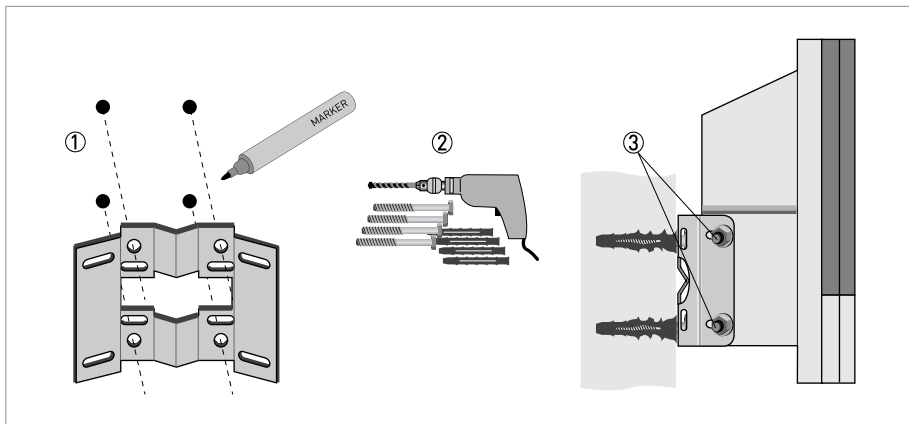
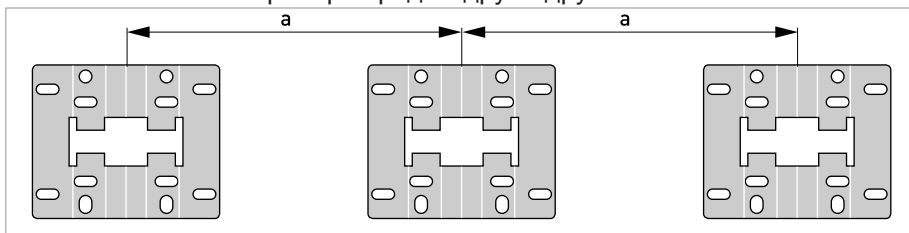

$a \geq 240 \text{ мм} / 9,4''$

4.1 Важные замечания по электрическим подключениям

Электрические подключения выполняются с соблюдением требований директивы VDE 0100 "Положение о линейных силовых установках напряжением до 1000 В" или аналогичных государственных нормативных актов.

- Для различных электрических кабелей используйте соответствующие кабельные вводы.
- На заводе-изготовителе первичный преобразователь и конвертер сигналов настраиваются совместно. Поэтому приборы следует подключать в паре.

4.2 Схема подключения

Заземление устройства следует выполнять в соответствии с предписаниями и инструкциями в целях обеспечения защиты обслуживающего персонала от поражения электрическим током.

Корпус для настенного монтажа



Рисунок 4-1: Схема подключения разнесенных версий, исполнение для настенного монтажа

- ① Клеммный отсек конвертера сигналов
- ② Клеммный отсек для первичного преобразователя
- ③ Подключите экран к клемме с пружинным зажимом
- ④ Подключите экран к клемме S
- ⑤ Клемма функционального заземления

Корпус полевого исполнения

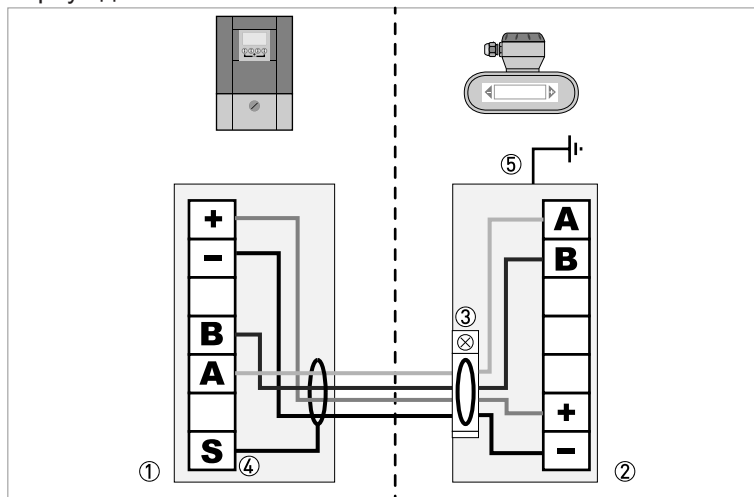

Рисунок 4-2: Схема подключения разнесенных версий, корпус полевого исполнения

- ① Клеммный отсек конвертера сигналов
- ② Клеммный отсек для первичного преобразователя
- ③ Подключите экран к клемме с пружинным зажимом
- ④ Подключите экран к клемме S
- ⑤ Клемма функционального заземления

Исполнение для монтажа в стойку 19"

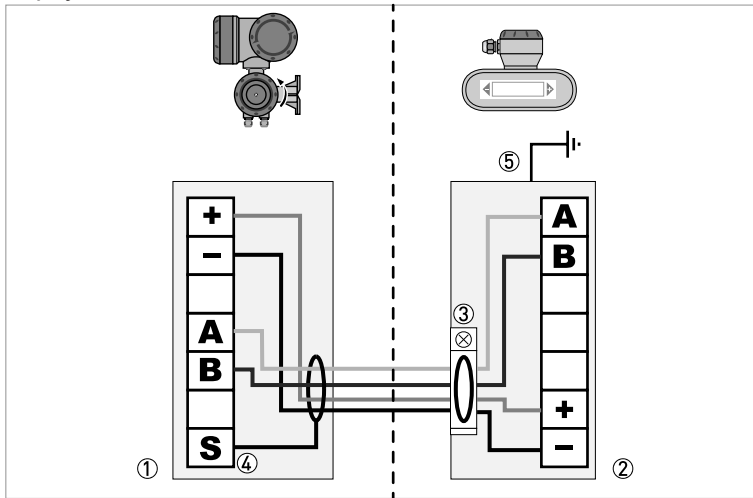

Рисунок 4-3: Схема подключения для разнесенных версий, корпус для монтажа в стойку 19"

- ① Клеммный отсек конвертера сигналов
- ② Клеммный отсек для первичного преобразователя
- ③ Подключите экран к клемме с пружинным зажимом
- ④ Подключите экран к клемме S
(Экран может быть подключен к контактам 22z, 22d, 24z или 24d)
- ⑤ Клемма функционального заземления

4.3 Подключение питания, все версии корпусов

Заземление устройства следует выполнять в соответствии с предписаниями и инструкциями в целях обеспечения защиты обслуживающего персонала от поражения электрическим током.

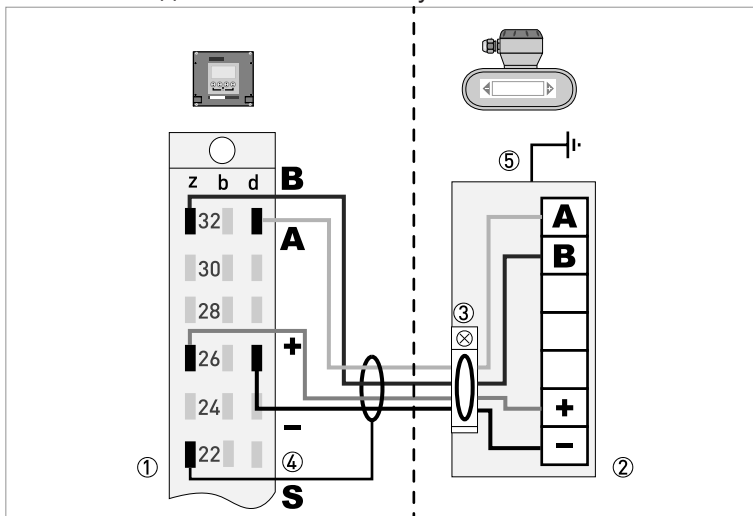
На приборы, которые эксплуатируются во взрывоопасных зонах, распространяются дополнительные нормы безопасности. Обратитесь к документации на изделия взрывозащищенного исполнения.

- Категория пылевлагозащиты зависит от версии исполнения корпуса (IP65...67 в соответствии с IEC 529 / EN 60529 или NEMA4/4X/6).
- Корпуса приборов, которые разработаны для защиты электронного оборудования от пыли и влаги, должны быть постоянно закрыты. Длина пути тока утечки и величина зазоров определяются правилами VDE 0110 и IEC 664 для класса загрязнения 2. Цепи питания прибора должны соответствовать категории перенапряжения III, а выходные цепи - категории перенапряжения II.
- Для защиты цепей питания конвертера сигналов, необходимо предусмотреть плавкий предохранитель ($I_N \leq 16 \text{ A}$) или автоматический выключатель. Выключатель должен иметь соответствующее обозначение.

100...230 В перем. тока (отклонение не более: -15% / +10%)

- Обратите внимание на напряжение и частоту питающей сети, указанную на шильде прибора (50...60 Гц).
- Проводник защитного заземления **PE** источника питания должен быть соединен с отдельной U-образной клеммой в клеммном отсеке конвертера сигналов
В случае варианта корпуса для монтажа в стойку 19" смотрите схемы подключения.

Напряжение 240 В перем. тока + 5% входит в допустимый диапазон.

24 В пост. тока (отклонение не более: -55% / +30%)

24 В перем./пост. тока (отклонение не более: для перем. тока -15% / +10%; для пост. тока -25% / +30%)

- Обратите внимание на данные, приведенные на шильде прибора!
- В целях обеспечения правильности измерений подключите цепь функционального заземления **FE** к отдельной U-образной клемме в клеммном отсеке конвертера сигналов.
- При использовании пониженного напряжения питания необходимо либо применять устройство защитного разделения (PELV) (VDE 0100 / VDE 0106 и / или IEC 364 / IEC 536), либо следовать требованиям нормативных документов, действующих в Вашем регионе.

Напряжение 24 В пост. тока, 12 В пост. тока - 10% входит в допустимый диапазон.

Подключение источника питания (за исключением корпуса для монтажа в стойку 19")

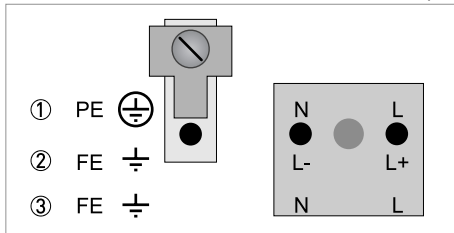

① 100...230 В перем. тока (-15% / +10%), 22 ВА

② 24 В пост. тока (-55% / +30%), 12 Вт

③ 24 В перем./пост. тока (перем. ток: -15% / +10%; пост. ток: -25% / +30%), 22 ВА или 12 Вт

Подключение источника питания для корпуса с монтажом в стойку 19" (28 TE)

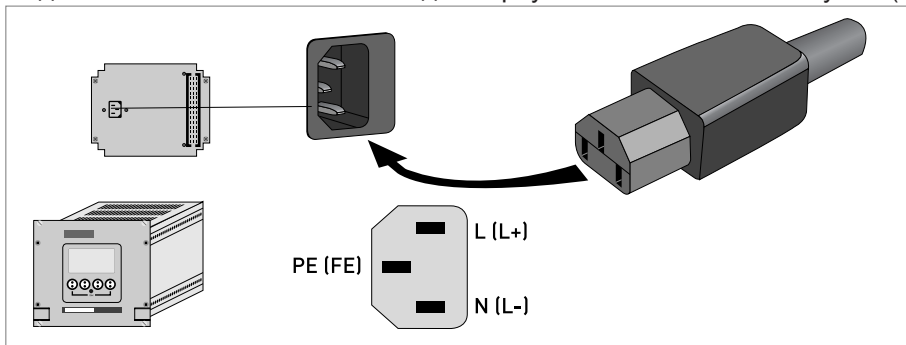

4.4 Входные и выходные сигналы, обзор

4.4.1 Комбинации входных/выходных сигналов

Конвертер сигналов можно заказать с различными комбинациями входных и выходных сигналов.

Базовая версия

- Имеется 1 токовый выход, 1 импульсный выход и 2 выхода состояния или предельных выключателя.
- Импульсный выход можно настроить как выход состояния или предельный выключатель, а один из выходов состояния - как вход управления.

Версия Ex i

- В зависимости от выполняемых задач, прибор может быть укомплектован различными модулями.
- Токковые выходы могут быть активными или пассивными.
- Опционально доступны модули с протоколами Foundation Fieldbus и Profibus PA

Модульная версия

- В зависимости от выполняемых задач, прибор может быть укомплектован различными модулями.

Промышленные протоколы

- Прибор может оснащаться различными промышленными протоколами как общепромышленного исполнения, так и взрывозащищенного исполнения, которые могут использоваться в комбинации с дополнительными модулями.
- Для получения информации по выполнению электрических подключений и по работе с промышленными протоколами, обратитесь к соответствующему дополнительному руководству.

Взрывозащищенное исполнение Ex

- Для взрывоопасных зон существуют различные варианты входных и выходных сигналов для версий исполнения C и F, с клеммным отсеком исполнения Ex d (взрывонепроницаемая оболочка) или Ex e (повышенная безопасность).
- Для получения информации по выполнению электрических подключений и по работе с взрывозащищенными версиями прибора, обратитесь к соответствующему дополнительному руководству.

4.4.2 Описание структуры номера CG



Рисунок 4-4: Маркировка (номер CG) блока электроники и варианты входных / выходных сигналов

- ① Идентификационный номер: 2
- ② Идентификационный номер: 0 = стандартный; 9 = специальный
- ③ Напряжение питания
- ④ Дисплей (язык интерфейса)
- ⑤ Версия входных / выходных сигналов
- ⑥ 1-й опциональный модуль для подключения к клемме A
- ⑦ 2-й опциональный модуль для подключения к клемме B

Последние 3 символа в номере CG (⑤, ⑥ и ⑦) указывают на назначение клемм входных / выходных сигналов. Смотрите следующие примеры.

Примеры номеров CG

CG 320 11 100	100...230 В перем. тока и стандартный дисплей; базовая версия входных / выходных сигналов: I_a или I_p , и S_p/C_p и S_p и P_p/S_p
CG 320 11 7FK	100...230 В перем. тока и стандартный дисплей; модульная версия входных/выходных сигналов: I_a и P_N/S_N , и дополнительный модуль P_N/S_N и C_N
CG 320 81 4EB	24 В пост. тока и стандартный дисплей; модульная версия входных / выходных сигналов: I_a и P_a/S_a , и дополнительный модуль P_p/S_p и I_p

Описание аббревиатур и идентификатора CG для возможных вариантов дополнительных модулей для клемм A и B

Условные обозначения	Идентификатор для № CG	Описание
I_a	A	Активный токовый выход
I_p	B	Пассивный токовый выход
P_a / S_a	C	Активный импульсный выход, частотный выход, выход состояния или предельный выключатель (перенастраиваемый)
P_p / S_p	E	Пассивный импульсный выход, частотный выход, выход состояния или предельный выключатель (перенастраиваемый)
P_N / S_N	F	Пассивный импульсный выход, частотный выход, выход состояния или предельный выключатель по стандарту NAMUR (перенастраиваемый)
C_a	G	Активный вход управления
C_p	K	Пассивный вход управления
C_N	H	Активный вход управления по стандарту NAMUR Электронный конвертер может самодиагностировать обрывы и короткие замыкания кабеля, в соответствии с требованиями NAMUR EN 60947-5-6. Ошибки отображаются на дисплее конвертера. Можно передавать сообщения о наличии ошибок с помощью выхода состояния.
IIn_a	P	Активный токовый вход
IIn_p	R	Пассивный токовый вход
-	8	Дополнительный модуль не установлен
-	0	Установка модуля невозможна

4.4.3 Фиксированные комбинации входных / выходных сигналов

Конвертер сигналов можно заказать с различными комбинациями входных и выходных сигналов.

- Серым цветом в таблице обозначают неиспользуемые или не назначенные клеммы.
- В таблице отображаются только последние символы номера CG.
- Клемма A+ используется только в базовой версии входных/выходных сигналов.

CG-№	Присоединительные клеммы								
	A+	A	A-	B	B-	C	C-	D	D-

Базовая (стандартная) версия входных / выходных сигналов

1 0 0		$I_p + \text{HART}^{\text{®}}$ пассивный ①	S_p / C_p пассивный ②	S_p пассивный	P_p / S_p пассивный ②
	$I_a + \text{HART}^{\text{®}}$ ①	активный			

Версия входных / выходных сигналов в исполнении Ex i (опция)

2 0 0				$I_a + \text{HART}^{\text{®}}$ активный	P_N / S_N NAMUR ②
3 0 0				$I_p + \text{HART}^{\text{®}}$ пассивный	P_N / S_N NAMUR ②
2 1 0		I_a активный	P_N / S_N NAMUR C_p пассивный ②	$I_a + \text{HART}^{\text{®}}$ активный	P_N / S_N NAMUR ②
3 1 0		I_a активный	P_N / S_N NAMUR C_p пассивный ②	$I_p + \text{HART}^{\text{®}}$ пассивный	P_N / S_N NAMUR ②
2 2 0		I_p пассивный	P_N / S_N NAMUR C_p пассивный ②	$I_a + \text{HART}^{\text{®}}$ активный	P_N / S_N NAMUR ②
3 2 0		I_p пассивный	P_N / S_N NAMUR C_p пассивный ②	$I_p + \text{HART}^{\text{®}}$ пассивный	P_N / S_N NAMUR ②

Протокол PROFIBUS PA (Ex i) (опция)

D 0 0				PA+	PA-	PA+	PA-
				Модуль FISCO		Модуль FISCO	
D 1 0		I_a активный	P_N / S_N NAMUR C_p пассивный ②	PA+	PA-	PA+	PA-
				Модуль FISCO		Модуль FISCO	
D 2 0		I_p пассивный	P_N / S_N NAMUR C_p пассивный ②	PA+	PA-	PA+	PA-
				Модуль FISCO		Модуль FISCO	

Протокол FOUNDATION Fieldbus (Ex i) (опция)

E 0 0				V/D+	V/D-	V/D+	V/D-
				Модуль FISCO		Модуль FISCO	
E 1 0		I _a активный	P _N / S _N NAMUR C _p пассивный ②	V/D+	V/D-	V/D+	V/D-
				Модуль FISCO		Модуль FISCO	
E 2 0		I _p пассивный	P _N / S _N NAMUR C _p пассивный ②	V/D+	V/D-	V/D+	V/D-
				Модуль FISCO		Модуль FISCO	

① режим работы зависит от подключения

② перенастраиваемый

4.4.4 Доступные комбинации входных и выходных сигналов

Конвертер сигналов можно заказать с различными комбинациями входных и выходных сигналов.

- Серым цветом в таблице обозначают неиспользуемые или не назначенные клеммы.
- В таблице отображаются только последние символы номера CG.
- Клемма = (электрическая) присоединительная клемма

CG-№	Клеммы								
	A+	A	A-	B	B-	C	C-	D	D-

Модульные входные / выходные сигналы (опция)

4 __		макс. 2 опциональных модуля для клемм A + B	I_a + HART® активный	P_a / S_a активный ①
8 __		макс. 2 опциональных модуля для клемм A + B	I_p + HART® пассивный	P_a / S_a активный ①
6 __		макс. 2 опциональных модуля для клемм A + B	I_a + HART® активный	P_p / S_p пассивный ①
B __		макс. 2 опциональных модуля для клемм A + B	I_p + HART® пассивный	P_p / S_p пассивный ①
7 __		макс. 2 опциональных модуля для клемм A + B	I_a + HART® активный	P_N / S_N NAMUR ①
C __		макс. 2 опциональных модуля для клемм A + B	I_p + HART® пассивный	P_N / S_N NAMUR ①

Протокол PROFIBUS PA (опция)

D __		макс. 2 опциональных модуля для клемм A + B	PA+ (2)	PA- (2)	PA+ (1)	PA- (1)
------	--	---	---------	---------	---------	---------

Протокол FOUNDATION Fieldbus (опция)

E __		макс. 2 опциональных модуля для клемм A + B	V/D+ (2)	V/D- (2)	V/D+ (1)	V/D- (1)
------	--	---	----------	----------	----------	----------

Протокол PROFIBUS DP (опция)

F _ 0		1 опциональный модуль для клеммы A	Термина- тор клемма P	RxD/TxD- P(2)	RxD/TxD- N(2)	Термина- тор клемма N	RxD/TxD- P(1)	RxD/TxD- N(1)
-------	--	------------------------------------	-----------------------------	------------------	------------------	-----------------------------	------------------	------------------

Протокол Modbus (опция)

G __ ②		макс. 2 опциональных модуля для клемм A + B		Общий	Обозн. B (D1)	Обозн. A (D0)
H __ ③		макс. 2 опциональных модуля для клемм A + B		Общий	Обозн. B (D1)	Обозн. A (D0)

① перенастраиваемый

② терминатор не подключен

③ терминатор подключен

4.5 Правильная укладка электрических кабелей



Рисунок 4-5: Защитите корпус от попадания пыли и воды

- ① Перед самым корпусом расположите кабель в форме петли.
- ② Надёжно затяните резьбовое соединение кабельного ввода.
- ③ Никогда не монтируйте корпус с кабельными вводами, расположенными вверх.
- ④ Закройте неиспользуемые кабельные вводы заглушками.

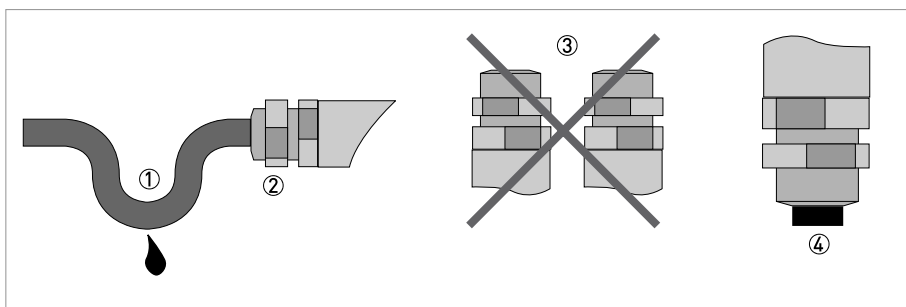
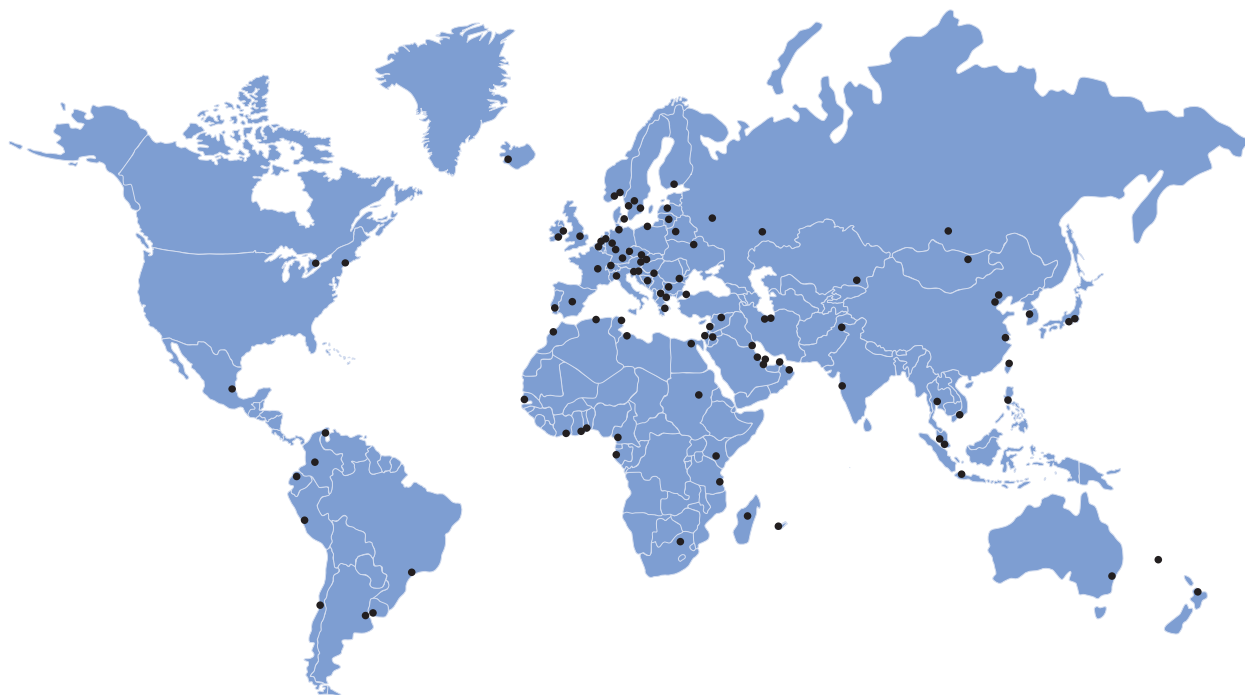

KROHNE Россия

Самара
Россия, Самарская обл.
Волжский р-н, пос. Стрмилово
Почтовый адрес:
Россия, 443065, г. Самара,
Долотный пер., 11, а/я 12799
Тел.: +7 846 230 047 0
Факс: +7 846 230 031 3
samara@krohne.su

Москва
Россия, 115280, г. Москва
ул. Ленинская Слобода, 19
Бизнес-центр «Омега Плаза»
Тел.: +7 499 967 779 9
Факс: +7 499 519 619 0
moscow@krohne.su

Санкт-Петербург
Россия, 195112, г. Санкт-Петербург
Малоохтинский пр-т, 68
Бизнес-центр «Буревестник», оф. 418
Тел.: +7 812 676 202 7
Факс: +7 812 676 202 8
peterburg@krohne.su

Красноярск
Россия, 660118, г. Красноярск
ул.Алексеева, 17, оф. 380
Тел.: +7 391 263 697 3
Факс: +7 391 263 697 4
krasnoyarsk@krohne.su

Иркутск
Россия, 664047, г. Иркутск
ул. Карла Либкнехта, 121
Бизнес-Центр «Europlaza», оф. 415
Тел./Факс: +7 3952 206 281
Тел./Факс: +7 3952 206 198
irkutsk@krohne.su

Хабаровск
Россия, 680000, Хабаровск
ул. Комсомольская, 79А, оф.302
Тел.: +7 4212 306 939
Факс: +7 4212 318 780
habarovsk@krohne.su

Ярославль
Россия, 150000, г. Ярославль
ул. Свободы, 2, оф. 304
Тел.: +7 4852 593 003
Факс: +7 4852 309 376
yarslavl@krohne.su

Сервисный центр
Беларусь, 211440, Витебская обл.
г. Новополоцк, ул. Юбилейная, 2а,
оф. 310
Тел./Факс: +375 214 537 472
Тел./Факс: +375 214 327 686
Моб. в Белорусии: +375 29 624 459 2
Моб. в России: +7 903 624 459 2
service@krohne.su
service-krohne@vitebsk.by

КРОНЕ-Автоматика
Россия, Самарская обл.
Волжский р-н, пос. Стрмилово
Почтовый адрес
Россия, 443065, г. Самара
Долотный пер., 11, а/я 12799
Тел.: +7 846 230 037 0
Факс: +7 846 230 031 1
kar@krohne.su

KROHNE Украина

Киев
Украина, 03040, г. Киев
ул. Васильковская, 1, оф. 201
Тел.: +380 44 490 268 3
Факс: +380 44 490 268 4
krohne@krohne.kiev.ua

KROHNE Казахстан

Алматы
Казахстан, 050059, г. Алматы
ул. Достык, 117/6
Бизнес-центр «Хан-Тенгри», оф. 304
Тел.: +7 727 356 277 0
Факс: +7 727 95 277 3
krohne@krohne.kz

KROHNE Беларусь

Гродно
Беларусь, 230023, г. Гродно
ул. 17 Сентября, 49, оф. 112
Тел.: +375 172 108 074
Факс: +375 0152 740 098
kanex_grodno@yahoo.com

KROHNE Узбекистан

Ташкент
Узбекистан, 100000, г. Ташкент
1-й Пушкинский пр-д, 16
Тел./Факс: +998 71 237 026 5
sterch@xnet.uz

KROHNE Германия

Дуйсбург
KANEX KROHNE Anlagen Export
GmbH
Ludwig-Krohne-Str. 5
47058 Duisburg, Germany
Тел.: +49 203 301 421 1
Fax: +49 203 301 431 1
kanex@krohne.de





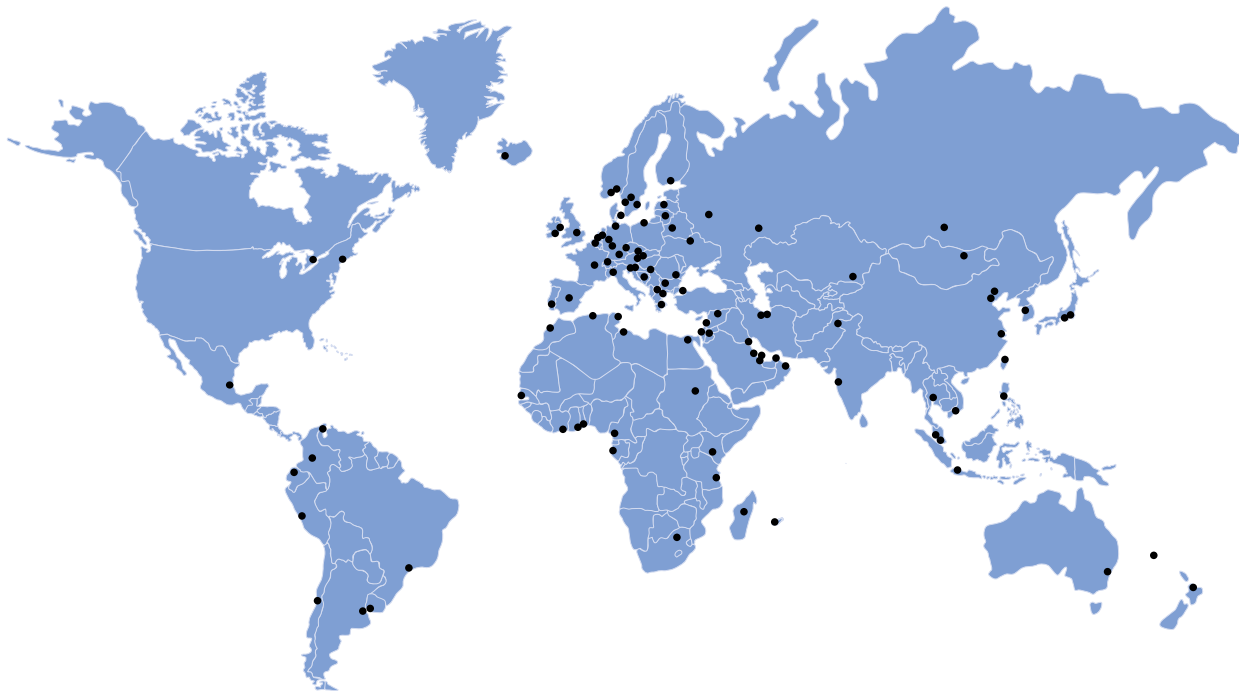

KROHNE Россия

Самара
Самарская обл., Волжский р-н,
пос. Стромилово
Почтовый адрес:
Россия, 443065, г. Самара,
Долотный пер., 11, а/я 12799
Тел.: +7 846 230 047 0
Факс: +7 846 230 031 3
samara@krohne.ru

Москва
115280, г. Москва,
ул. Ленинская Слобода, 19
Бизнес-центр «Омега Плаза»
Тел.: +7 499 967 779 9
Факс: +7 499 519 619 0
moscow@krohne.ru

Санкт-Петербург
195112, г. Санкт-Петербург,
Малоохтинский пр-т, 68
Бизнес-центр «Буревестник», оф. 418
Тел.: +7 812 242 606 2
Факс: +7 812 242 606 6
peterburg@krohne.ru

Краснодар
350000, г. Краснодар,
ул. Им.Буденного, 117/2, оф. 301,
Здание «КНГК»
Тел.: +7 861 201 933 5
Факс: +7 499 519 619 0
krasnodar@krohne.ru

Красноярск
660098, г. Красноярск,
ул. Алексева, 17, оф. 380
Тел.: +7 391 263 697 3
Факс: +7 391 263 697 4
krasnoyarsk@krohne.ru

Иркутск
664007, г. Иркутск,
ул. Партизанская, 49, оф.72
Тел.: +7 3952 798 595
Тел. / Факс: +7 3952 798 596
irkutsk@krohne.ru

Салават
453261, Республика Башкортостан,
г. Салават, ул. Ленина, 3, оф. 302
Тел.: +7 3476 355 399
salavat@krohne.ru

Сургут
628426, ХМАО-Югра,
г. Сургут, пр-т Мира, 42, оф. 409
Тел.: +7 3462 386 060
Факс: +7 3462 385 050
surgut@krohne.ru

Хабаровск
680000, г. Хабаровск,
ул. Комсомольская, 79А, оф.302
Тел.: +7 4212 306 939
Факс: +7 4212 318 780
habarovsk@krohne.ru

Ярославль
150040, г. Ярославль,
ул. Победы, 37, оф. 401
Бизнес-центр «Североход»
Тел.: +7 4852 593 003
Факс: +7 4852 594 003
yaroslavl@krohne.ru

КРОНЕ-Автоматика
Самарская обл., Волжский р-н,
пос. Стромилово
Тел.: +7 846 230 037 0
Факс: +7 846 230 031 1
kar@krohne.ru

Сервисный центр

Беларусь, 211440, г. Новополоцк,
ул. Юбилейная, 2а, оф. 310
Тел. / Факс: +375 214 537 472
Тел. / Факс: +375 214 327 686
Моб. в Белоруссии: +375 29 624 459 2
Моб. в России: +7 903 624 459 2
service@krohne.ru
service-krohne@vitebsk.by

KROHNE Казахстан

050020, г. Алматы,
пр-т Достык, 290 а
Тел.: +7 727 356 277 0
Факс: +7 727 356 277 1
almaty@krohne.ru

KROHNE Беларусь

230023, г. Гродно,
ул. 17 Сентября, 49, оф. 112
Тел.: +375 152 740 098
Тел. / Факс: +375 172 108 074
kanex_grodno@yahoo.com

KROHNE Украина

03040, г. Киев,
ул. Васильковская, 1, оф. 201
Тел.: +380 44 490 268 3
Факс: +380 44 490 268 4
krohne@krohne.kiev.ua

KROHNE Узбекистан

100000, г. Ташкент,
1-й Пушкинский пр-д, 16
Тел. / Факс: +998 71 237 026 5
sterch@xnet.uz

